



















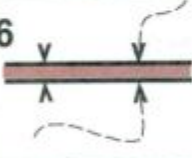

# ОБУЧАЮЩИЕ ТЕСТЫ

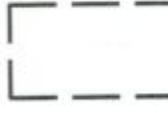

ОБУЧАЮЩИЕ  
И КОНТРОЛЬНЫЕ  
ТЕСТЫ  
ПО СПОРТИВНОМУ  
ОРИЕНТИРОВАНИЮ

# Тест 1











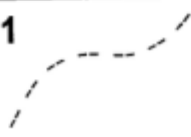
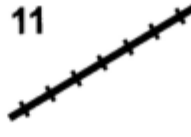



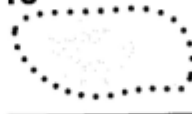

## Что означает этот символ?

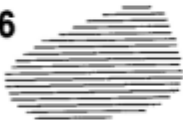
1		а) улучшенная дорога б) непреодолимая река в) тропа	11		а) канава с водой б) проселочная дорога в) узкая просека
2		а) земляной вал б) разрушенная каменная стена в) сухая канава	12		а) яма б) лощина в) гора
3		а) немасштабный объект рельефа б) воронка в) микробугорок	13		а) земляной обрыв б) земляной вал в) основная горизонталь
4		а) фруктовый сад б) открытое пространство в) лес, проходимый в одном направлении	14		а) озеро б) запретная территория в) непреодолимое болото
5		а) заболоченность б) непреодолимое болото в) труднопреодолимое болото	15		а) сухая канава б) тропа в) маленькая промоина
6		а) трубопровод б) мост в) туннель	16		а) проход в ограде б) каменная стена в) непреодолимая ограда
7		а) фундамент б) постройка в) застроенная территория	17		а) стрельбище б) кормушка в) стрелка магнитного меридиана
8		а) большая башня б) церковь в) маленькая башня	18		а) немасштабный искусственный объект б) финиш в) точка начала ориентирования
9		а) туннель б) переправа с мостом в) переправа без моста	19		а) каменная россыпь б) сухая канава в) поверхность с микронеровностями
10		а) непригодная для движения дорога б) непреодолеваемая граница в) маркированный участок	20		а) промоина б) микроямка в) лощина



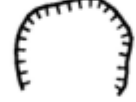

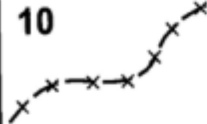







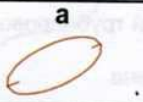
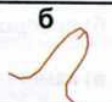
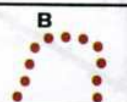
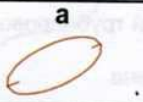
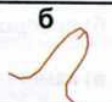
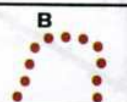
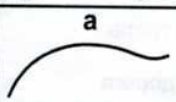
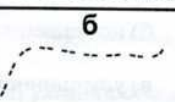
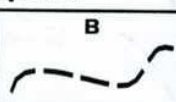
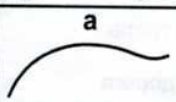
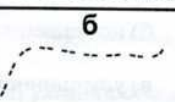
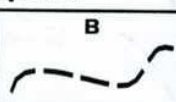
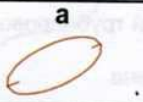
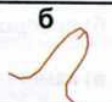
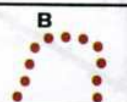
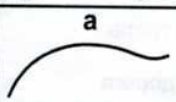
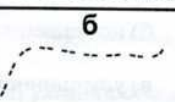
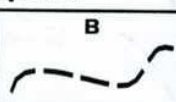

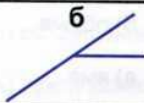
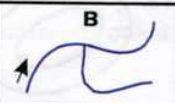

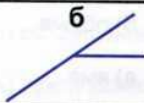
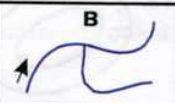
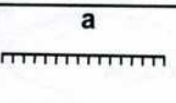
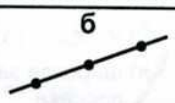
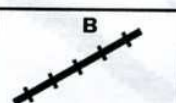
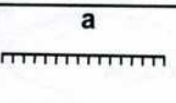
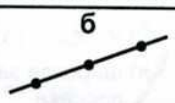
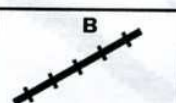

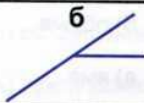
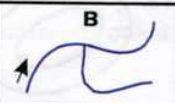
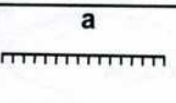
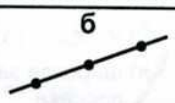
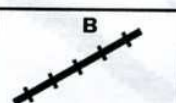





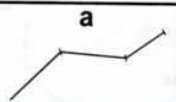
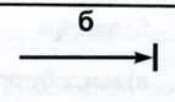
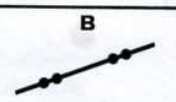
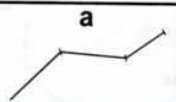
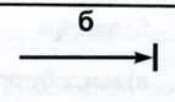
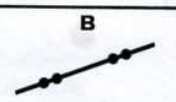



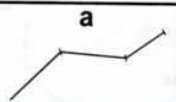
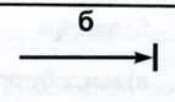
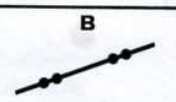





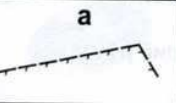
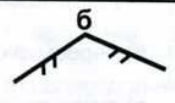
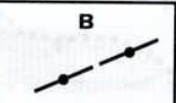
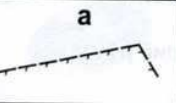
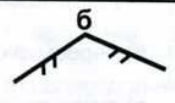
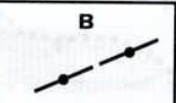



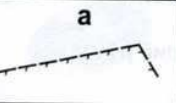
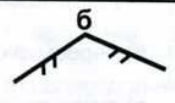
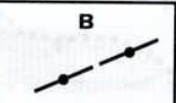
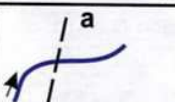
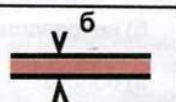

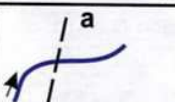
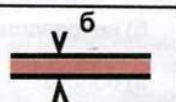







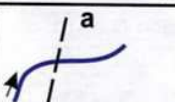
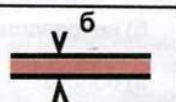











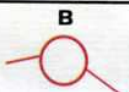

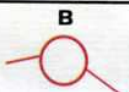





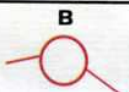
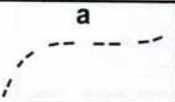
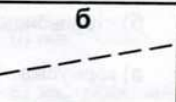
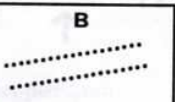
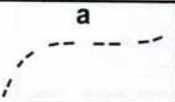
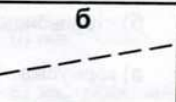
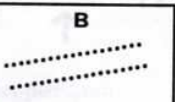
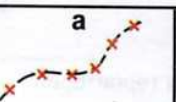

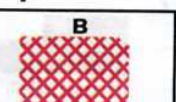
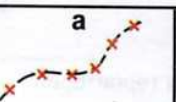

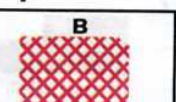
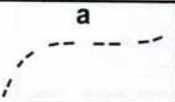
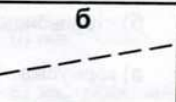
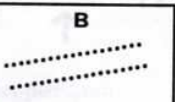
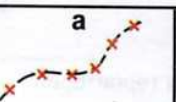

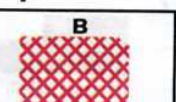
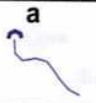

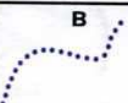
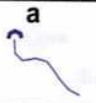

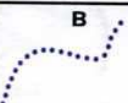
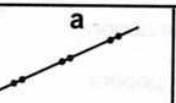
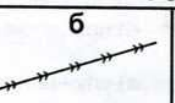
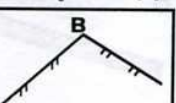
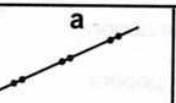
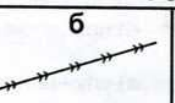
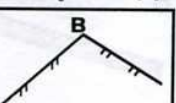
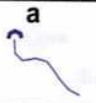

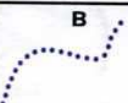
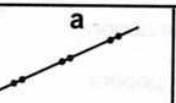
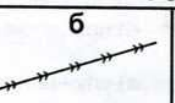
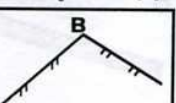
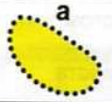
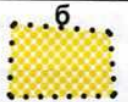
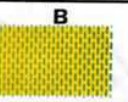
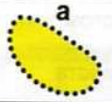
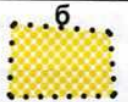
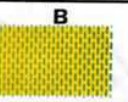
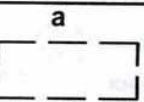
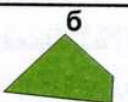
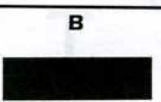
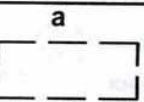
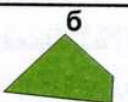
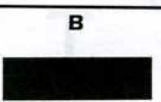
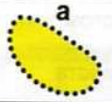
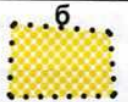
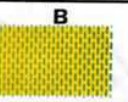
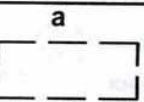
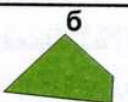
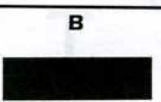
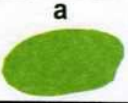
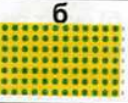

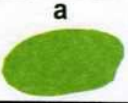
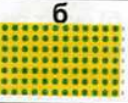
## Тест 2

### Что означает этот символ?

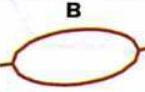
1		а) шоссе б) исчезающая тропа в) улучшенная дорога	11		а) железная дорога б) преодолимый трубопровод в) каменная стена
2		а) узкая просека б) река в) широкая заросшая просека	12		а) лощина б) обрыв в) яма
3		а) группа камней б) пещера в) микробугорок	13		а) открытое пространство б) полуоткрытое пространство в) труднопроходимая растительность
4		а) четкая граница растительности б) пересыхающий ручей в) сухая канава	14		а) колодец б) пруд в) родник
5		а) канава б) ручей в) река	15		а) озеро б) непреодолимое болото в) болото
6		а) болото б) непреодолимое болото в) заболоченность	16		а) преодолеваемая ограда б) разрушенная ограда в) непреодолимая ограда
7		а) фундамент б) постройка в) застроенная территория	17		а) стрелка магнитного меридиана б) стрельбище в) кормушка
8		а) шоссе б) проселочная дорога в) улучшенная дорога	18		а) земляной вал б) промоина в) земляной обрыв
9		а) внемасштабный искусственный объект б) маленькая башня в) большая башня	19		а) мостик б) переправа с мостом в) переправа без моста
10		а) непригодная для движения дорога б) опасная территория в) маркированный участок	20		а) контрольный пункт б) пункт питания в) финиш

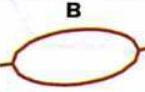
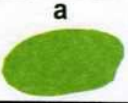
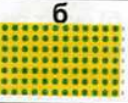
## Тест 3

Подберите символ.

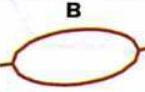









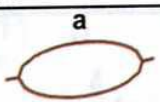
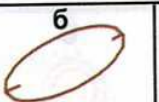
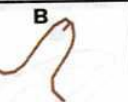
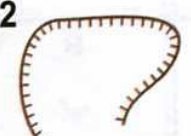
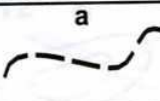
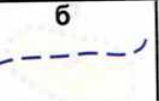
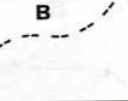

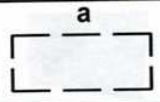
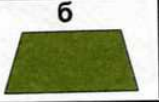
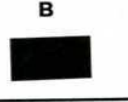

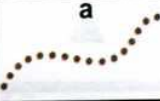
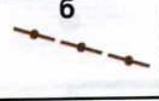
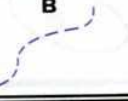

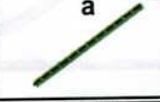

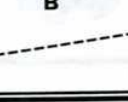

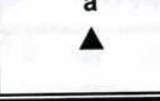
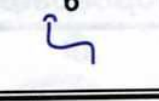
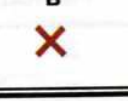
<p><b>1</b>                    лощина</p> <table style="width: 100%; text-align: center;"> <tr> <td style="width: 33%;"></td> <td style="width: 33%;"></td> <td style="width: 33%;"></td> </tr> </table>				<p><b>11</b>                    улучшенная дорога</p> <table style="width: 100%; text-align: center;"> <tr> <td style="width: 33%;"></td> <td style="width: 33%;"></td> <td style="width: 33%;"></td> </tr> </table>			
							
							
<p><b>2</b>                    ручей</p> <table style="width: 100%; text-align: center;"> <tr> <td style="width: 33%;"></td> <td style="width: 33%;"></td> <td style="width: 33%;"></td> </tr> </table>				<p><b>12</b>                    железная дорога</p> <table style="width: 100%; text-align: center;"> <tr> <td style="width: 33%;"></td> <td style="width: 33%;"></td> <td style="width: 33%;"></td> </tr> </table>			
							
							
<p><b>3</b>                    труднопроходимое болото</p> <table style="width: 100%; text-align: center;"> <tr> <td style="width: 33%;"></td> <td style="width: 33%;"></td> <td style="width: 33%;"></td> </tr> </table>				<p><b>13</b>                    электролиния</p> <table style="width: 100%; text-align: center;"> <tr> <td style="width: 33%;"></td> <td style="width: 33%;"></td> <td style="width: 33%;"></td> </tr> </table>			
							
							
<p><b>4</b>                    камень</p> <table style="width: 100%; text-align: center;"> <tr> <td style="width: 33%;"></td> <td style="width: 33%;"></td> <td style="width: 33%;"></td> </tr> </table>				<p><b>14</b>                    непреодолимая ограда</p> <table style="width: 100%; text-align: center;"> <tr> <td style="width: 33%;"></td> <td style="width: 33%;"></td> <td style="width: 33%;"></td> </tr> </table>			
							
							
<p><b>5</b>                    переправа с мостом</p> <table style="width: 100%; text-align: center;"> <tr> <td style="width: 33%;"></td> <td style="width: 33%;"></td> <td style="width: 33%;"></td> </tr> </table>				<p><b>15</b>                    высокая башня</p> <table style="width: 100%; text-align: center;"> <tr> <td style="width: 33%;"></td> <td style="width: 33%;"></td> <td style="width: 33%;"></td> </tr> </table>			
							
							
<p><b>6</b>                    воронка</p> <table style="width: 100%; text-align: center;"> <tr> <td style="width: 33%;"></td> <td style="width: 33%;"></td> <td style="width: 33%;"></td> </tr> </table>				<p><b>16</b>                    начало ориентирования</p> <table style="width: 100%; text-align: center;"> <tr> <td style="width: 33%;"></td> <td style="width: 33%;"></td> <td style="width: 33%;"></td> </tr> </table>			
							
							
<p><b>7</b>                    узкая просека</p> <table style="width: 100%; text-align: center;"> <tr> <td style="width: 33%;"></td> <td style="width: 33%;"></td> <td style="width: 33%;"></td> </tr> </table>				<p><b>17</b>                    опасная территория</p> <table style="width: 100%; text-align: center;"> <tr> <td style="width: 33%;"></td> <td style="width: 33%;"></td> <td style="width: 33%;"></td> </tr> </table>			
							
							
<p><b>8</b>                    колодец</p> <table style="width: 100%; text-align: center;"> <tr> <td style="width: 33%;"></td> <td style="width: 33%;"></td> <td style="width: 33%;"></td> </tr> </table>				<p><b>18</b>                    непреодолимый трубопровод</p> <table style="width: 100%; text-align: center;"> <tr> <td style="width: 33%;"></td> <td style="width: 33%;"></td> <td style="width: 33%;"></td> </tr> </table>			
							
							
<p><b>9</b>                    открытое пространство</p> <table style="width: 100%; text-align: center;"> <tr> <td style="width: 33%;"></td> <td style="width: 33%;"></td> <td style="width: 33%;"></td> </tr> </table>				<p><b>19</b>                    развалины</p> <table style="width: 100%; text-align: center;"> <tr> <td style="width: 33%;"></td> <td style="width: 33%;"></td> <td style="width: 33%;"></td> </tr> </table>			
							
							
<p><b>10</b> лес, пробегаемый в одном направлении</p> <table style="width: 100%; text-align: center;"> <tr> <td style="width: 33%;"></td> <td style="width: 33%;"></td> <td style="width: 33%;"></td> </tr> </table>				<p><b>20</b>                    гора</p> <table style="width: 100%; text-align: center;"> <tr> <td style="width: 33%;"></td> <td style="width: 33%;"></td> <td style="width: 33%;"></td> </tr> </table>			
							
							

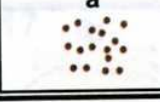
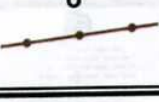

# Тест 4

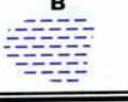

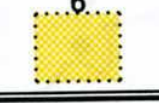
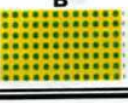

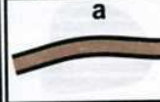
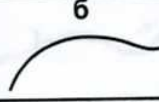
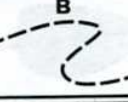







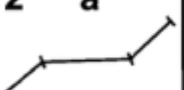

Что означает этот символ?

Подберите символ.

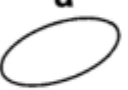









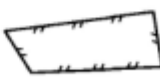

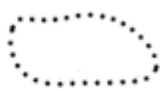
<p>1 </p> <p>а) ручей б) канава в) тропа</p>	<p>11 <b>яма</b></p> <p>а  б  в </p>
<p>2 </p> <p>а) непреодолимая скальная стена б) земляной вал в) обрыв</p>	<p>12 <b>исчезающая тропа</b></p> <p>а  б  в </p>
<p>3 </p> <p>а) узкая просека б) шоссе в) широкая открытая просека</p>	<p>13 <b>постройка</b></p> <p>а  б  в </p>
<p>4 </p> <p>а) преодолимая каменная стена б) непреодолимая каменная стена в) преодолимая скальная стена</p>	<p>14 <b>сухая канава</b></p> <p>а  б  в </p>
<p>5 </p> <p>а) непреодолимая ограда б) преодолимая ограда в) преодолимый трубопровод</p>	<p>15 <b>узкая заросшая просека</b></p> <p>а  б  в </p>
<p>6 </p> <p>а) труднопреодолимое болото б) непреодолимое болото в) заболоченность</p>	<p>16 <b>внемасштабный объект рельефа</b></p> <p>а  б  в </p>
<p>7 </p> <p>а) проселочная дорога б) улучшенная дорога в) узкая просека</p>	<p>17 <b>поверхность с микронеровностями</b></p> <p>а  б  в </p>
<p>8 </p> <p>а) горка б) контрольный пункт в) финиш</p>	<p>18 <b>заболоченность</b></p> <p>а  б  в </p>
<p>9 </p> <p>а) развалины б) преодолимая ограда в) проход в ограде</p>	<p>19 <b>полуоткрытое пространство</b></p> <p>а  б  в </p>
<p>10 </p> <p>а) стрелка магнитного Меридиана б) кормушка в) стрельбище</p>	<p>20 <b>улучшенная дорога</b></p> <p>а  б  в </p>

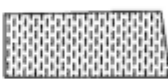
## Тест 5

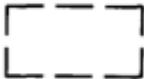



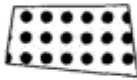







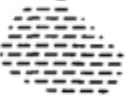

**Какой УЗ относится к рельефу?**

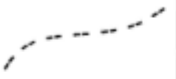
1	а 	б 	в 
2	а 	б 	в 
3	а v 	б 	в 
4	а 	б • 	в ▲ 
5	а ○ 	б 	в 











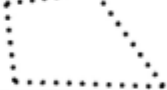

**Какой УЗ относится к растительности?**

11	а x 	б 	в v 
12	а ↑ 	б 	в ⤿ 
13	а 	б 	в 
14	а 	б 	в 
15	а 	б 	в ✦ 

**Какой УЗ относится к гидрографии?**

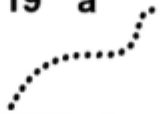
6	а 	б 	в 
7	а • 	б 	в 
8	а 	б 	в 
9	а 	б 	в 
10	а 	б → 	в 

**Какой УЗ относится к искусственным сооружениям?**

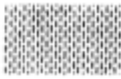
16	а 	б 	в 
17	а 	б • 	в 
18	а v 	б 	в ↑ 
19	а 	б 	в 
20	а т 	б 	в 



## Тест 6

*Какой УЗ относится к знаку обозначения дистанции?*

1	а 	б 	в v
2	а 	б 	в 
3	а †	б 	в 
4	а 	б 	в +
5	а 	б 	в o

*Какой УЗ относится к площадным ориентирам?*

11	а 	б 	в 
12	а 	б •	в 
13	а 	б 	в v
14	а x	б 	в •
15	а v	б 	в 

*Какой УЗ относится к линейным ориентирам?*











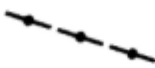











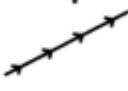



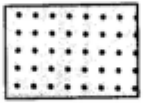

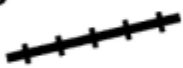













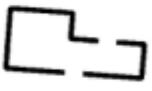
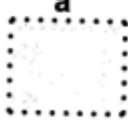



6	а 	б v	в •
7	а 	б 	в 
8	а 	б 	в x
9	а 	б T	в 
10	а 	б 	в 

*Какой УЗ относится к точечным ориентирам?*

16	а v	б 	в 
17	а 	б T	в 
18	а 	б 	в ↑
19	а 	б •	в 
20	а x	б 	в 

# Тест 7











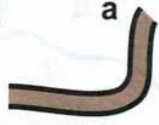
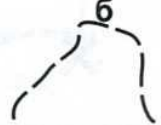

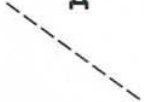

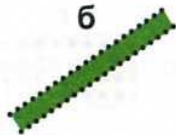

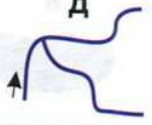









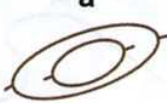
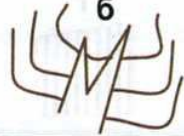



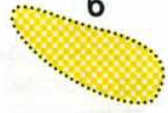









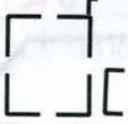

Исключите лишний знак.

1	а 	б 	в 	г 	д 
2	а 	б 	в 	г 	д 
3	а 	б 	в 	г 	д 
4	а 	б 	в 	г 	д 
5	а 	б 	в 	г 	д 
6	а 	б 	в 	г 	д 
7	а 	б 	в 	г 	д 
8	а 	б 	в 	г 	д 
9	а 	б 	в 	г 	д 
10	а 	б 	в 	г 	д 





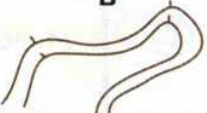



















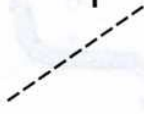







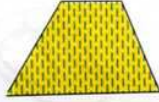







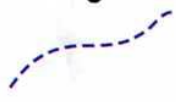

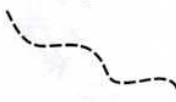

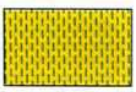
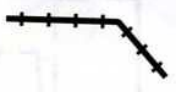

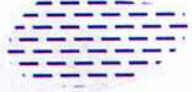

# Тест 8

Исключите лишний знак.

1	а 	б 	в 	г 	д 
2	а 	б 	в 	г 	д 
3	а 	б 	в 	г 	д 
4	а 	б 	в 	г 	д 
5	а 	б 	в 	г 	д 
6	а 	б 	в 	г 	д 
7	а 	б 	в 	г 	д 
8	а 	б 	в 	г 	д 
9	а 	б 	в 	г 	д 
10	а 	б 	в 	г 	д 

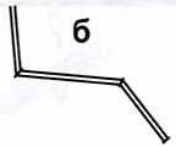
# Тест 9

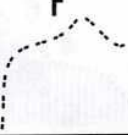





Исключите лишний ориентир.

1	а 	б 	в 	г 	д 
2	а 	б 	в 	г 	д 
3	а 	б 	в 	г 	д 
4	а 	б 	в 	г 	д 
5	а 	б 	в 	г 	д 
6	а 	б 	в 	г 	д 
7	а 	б 	в 	г 	д 
8	а 	б 	в 	г 	д 
9	а 	б 	в 	г 	д 
10	а 	б 	в 	г 	д 

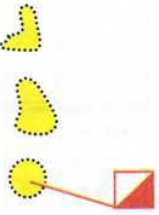
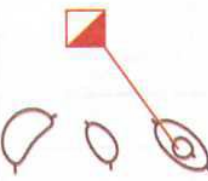
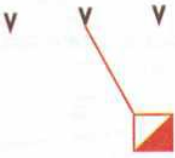
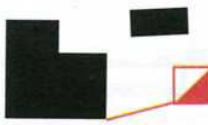
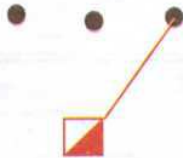

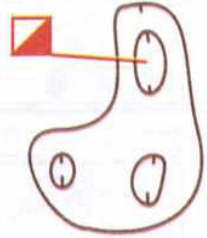
# Тест 10

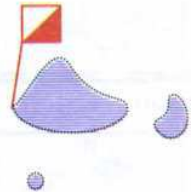









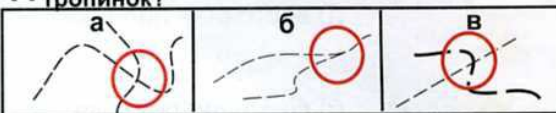

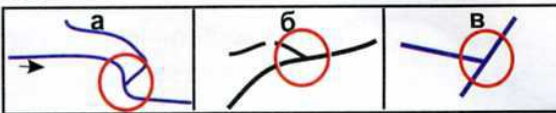

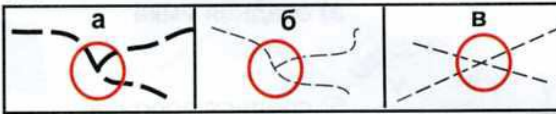
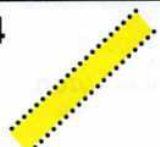
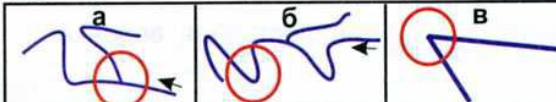
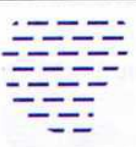
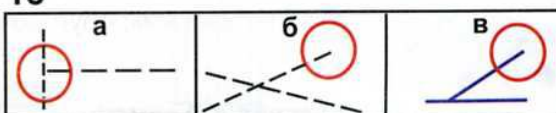
## Где стоит контрольный пункт?

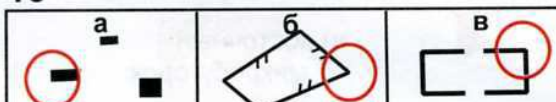
<p>1</p>  <p>а) восточная полянка б) северная полянка в) южная полянка</p>	<p>6</p>  <p>а) западная ямка б) восточная горка в) западная горка</p>
<p>2</p>  <p>а) средняя ямка б) средняя воронка в) восточная воронка</p>	<p>7</p>  <p>а) юго-западная постройка б) юго-западный угол дома в) юго-восточный угол дома</p>
<p>3</p>  <p>а) западный микробугорок б) западный камень в) восточный микробугорок</p>	<p>8</p>  <p>а) средний внемасштабный искусственный объект б) западный внемасштабный искусственный объект в) восточный внемасштабный искусственный объект</p>
<p>4</p>  <p>а) южная яма б) западная яма в) северная яма</p>	<p>9</p>  <p>а) юго-западный камень б) юго-восточный микробугорок в) юго-восточный камень</p>
<p>5</p>  <p>а) восточное болото б) западный край болота в) восточный край болота</p>	<p>10</p>  <p>а) северо-восточная горка б) северо-западный край горы в) северо-западная горка</p>

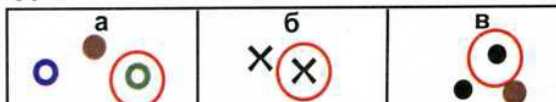
## Тест 11

**Что означает этот символ?**

**Где находится КП?**

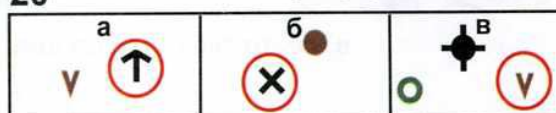











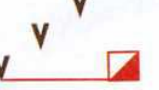
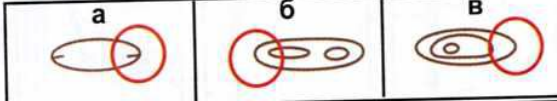

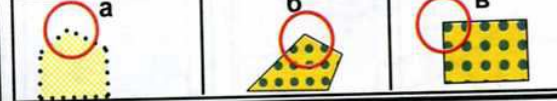

<p><b>1</b></p>  <p>а) нечеткая канава с водой б) проселочная дорога в) исчезающая тропа</p>	<p><b>11</b> Какой КП находится на пересечении тропинок?</p> 
<p><b>2</b></p>  <p>а) канава б) непреодолимая река в) ручей</p>	<p><b>12</b> Какой КП находится на стыке канав?</p> 
<p><b>3</b></p>  <p>а) выступ горы б) промоина в) лощина</p>	<p><b>13</b> Какой КП находится на развилке дорог?</p> 
<p><b>4</b></p>  <p>а) открытая узкая просека б) шоссе в) широкая открытая просека</p>	<p><b>14</b> Какой КП находится на изгибе ручья?</p> 
<p><b>5</b></p>  <p>а) заболоченность б) болото в) непреодолимое болото</p>	<p><b>15</b> Какой КП находится в конце просеки?</p> 
<p><b>6</b></p>  <p>а) камень б) группа камней в) каменная россыпь</p>	<p><b>16</b> Какой КП находится у дома?</p> 
<p><b>7</b></p>  <p>а) воронка б) яма в) маленькая яма</p>	<p><b>17</b> Какой КП находится у камня?</p> 
<p><b>8</b></p>  <p>а) улучшенная дорога б) проселочная дорога в) узкая просека</p>	<p><b>18</b> Какой КП находится у туннеля?</p> 
<p><b>9</b></p>  <p>а) скальная воронка б) пещера в) камень</p>	<p><b>19</b> Какой КП находится на повороте дороги?</p> 
<p><b>10</b></p>  <p>а) поселок б) запретная территория для бега в) труднопреодолимое болото</p>	<p><b>20</b> Какой КП находится у кормушки?</p> 

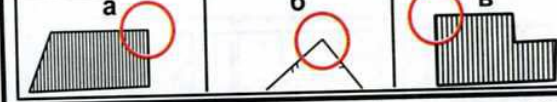
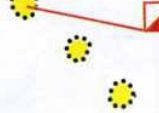
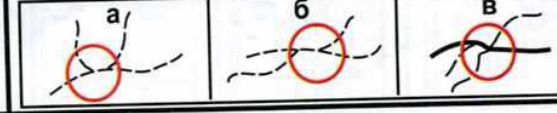

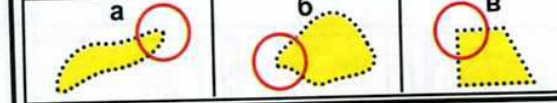
# Тест 12

## На чем стоит КП?

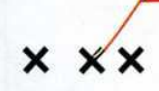
## Где находится КП?

<p>1</p>  <p>а) восточный камень б) западный камень в) восточная группа камней</p>	<p>11 Какой КП находится на западном углу непреодолимой ограды?</p> 
<p>2</p>  <p>а) юго-восточная воронка б) юго-западная ямка в) юго-западная воронка</p>	<p>12 Какой КП находится у восточного подножия?</p> 
<p>3</p>  <p>а) восточная горка б) западная горка в) западная яма</p>	<p>13 Какой КП находится на юго-восточном краю непреодолимого болота?</p> 
<p>4</p>  <p>а) южное болотце б) южный край болота в) северное болотце</p>	<p>14 Какой КП находится на северном углу фруктового сада?</p> 
<p>5</p>  <p>а) северо-западная внесмасштабная яма б) северо-восточная внесмасштабная яма в) северо-восточная воронка</p>	<p>15 Какой КП находится на северо-восточном углу застроенной территории?</p> 
<p>6</p>  <p>а) северо-западный край поляны б) северо-восточная полянка в) северо-западная полянка</p>	<p>16 Какой КП находится на восточной развилке тропинок?</p> 
<p>7</p>  <p>а) юго-восточная группа деревьев б) юго-западная группа деревьев в) юго-восточный родник</p>	<p>17 Какой КП находится на северо-западном углу поляны?</p> 
<p>8</p>  <p>а) южная горка б) северная ямка в) южная ямка</p>	<p>18 Какой КП находится на юго-западном углу дома?</p> 
<p>9</p>  <p>а) средняя внесмасштабная яма б) западная внесмасштабная яма в) западная воронка</p>	<p>19 Какой КП находится на южном краю озера?</p> 
<p>10</p>  <p>а) средний внесмасштабный искусственный объект б) средняя группа камней в) восточный внесмасштабный искусственный объект</p>	<p>20 Какой КП находится на северо-восточном краю ямы?</p> 



## Тест 13

*Подберите к описанию один из КП.*

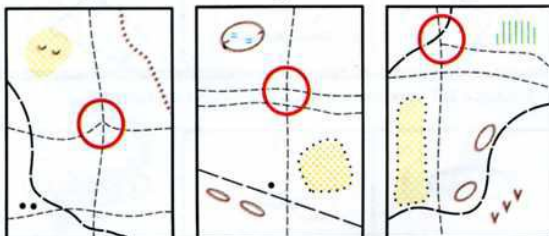
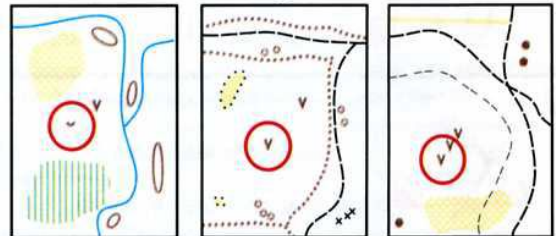
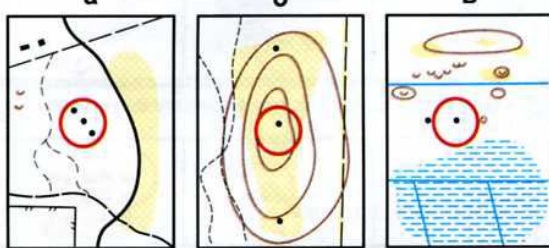
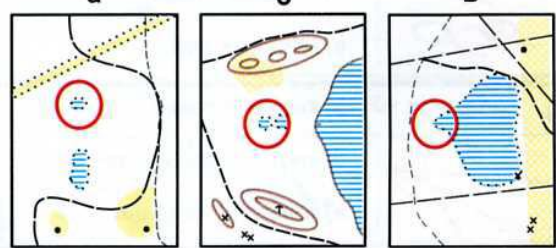
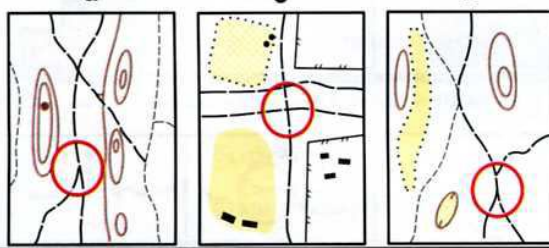
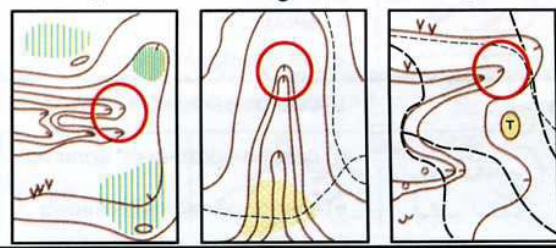
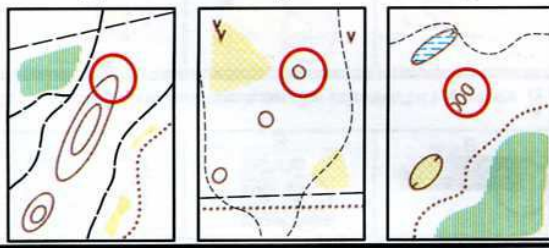
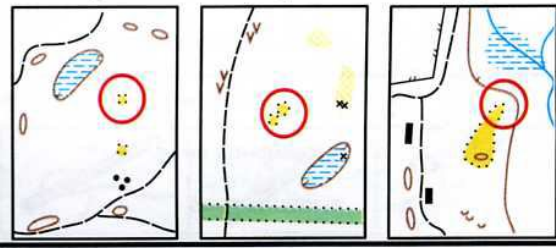
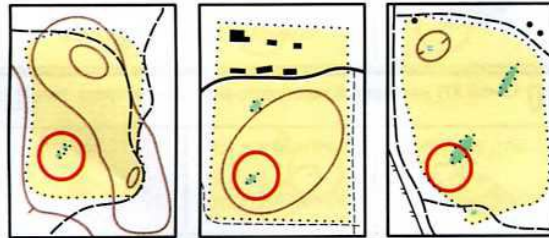
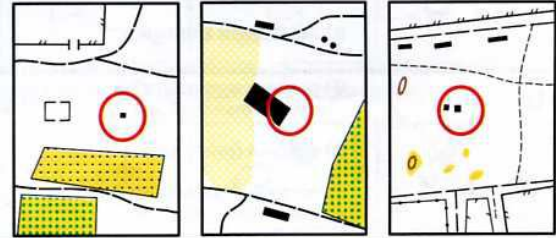
<p><b>1</b> Какой КП находится на северном пересечении троп?</p> <p style="text-align: center;">а                      б                      в</p> 	<p><b>6</b> Какой КП находится в юго-западной воронке?</p> <p style="text-align: center;">а                      б                      в</p> 
<p><b>2</b> Какой КП стоит на среднем камне?</p> <p style="text-align: center;">а                      б                      в</p> 	<p><b>7</b> Какой КП стоит на западном болотце?</p> <p style="text-align: center;">а                      б                      в</p> 
<p><b>3</b> Какой КП стоит на южной развилке дорог?</p> <p style="text-align: center;">а                      б                      в</p> 	<p><b>8</b> Какой КП стоит на северной ложине?</p> <p style="text-align: center;">а                      б                      в</p> 
<p><b>4</b> Какой КП стоит на северо-восточной горке?</p> <p style="text-align: center;">а                      б                      в</p> 	<p><b>9</b> Какой КП стоит на северо-восточной поляне?</p> <p style="text-align: center;">а                      б                      в</p> 
<p><b>5</b> Какой КП стоит на юго-западном островке труднопроходимого леса?</p> <p style="text-align: center;">а                      б                      в</p> 	<p><b>10</b> Какой КП стоит у восточной постройки?</p> <p style="text-align: center;">а                      б                      в</p> 



# Тест 14

Какой КП стоит неправильно?

Какой КП стоит правильно?

1	а	б	в	6	а	б	в
2	а	б	в	7	а	б	в
3	а	б	в	8	а	б	в
4	а	б	в	9	а	б	в
5	а	б	в	10	а	б	в



# Тест 15











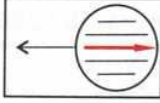
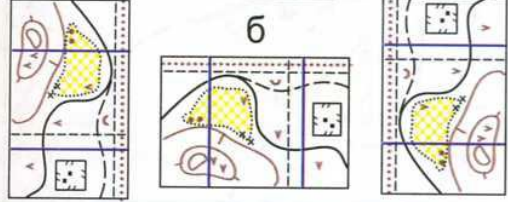
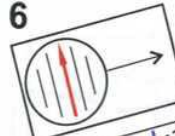
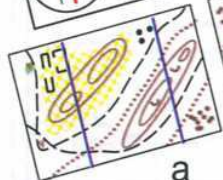
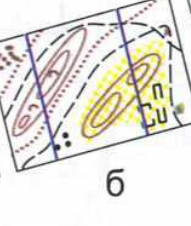
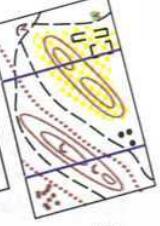
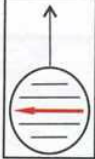
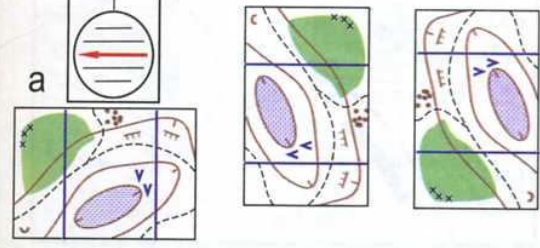
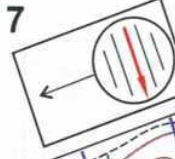
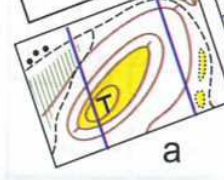
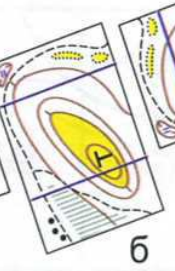
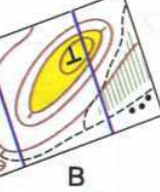
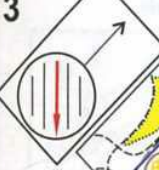
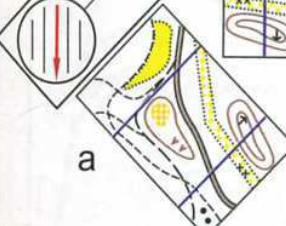
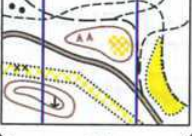
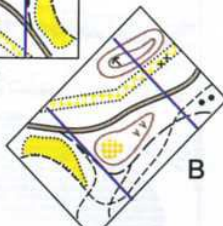

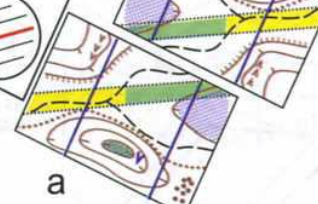
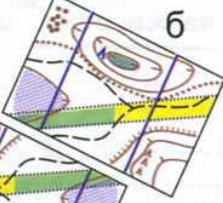
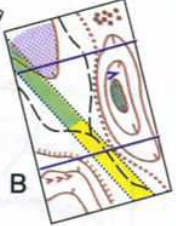
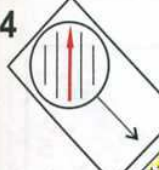
Какая карта сорентирована по компасу?

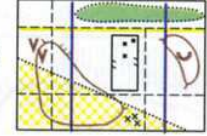
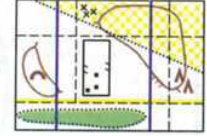
<p>1</p>	<p>6</p>
<p>2</p>	<p>7</p>
<p>3</p>	<p>8</p>
<p>4</p>	<p>9</p>
<p>5</p>	<p>10</p>

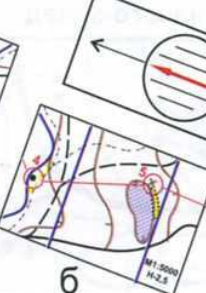
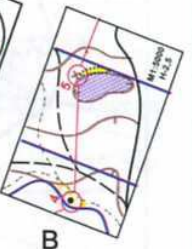

# Тест 16

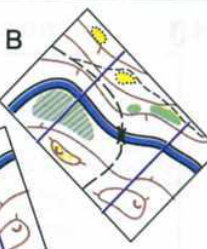
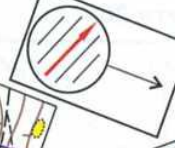
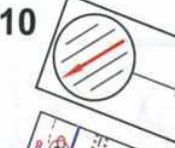
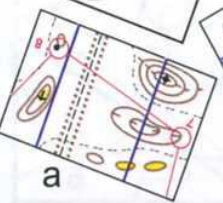
Какая карта сорентирована по компасу?

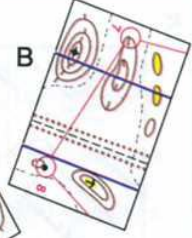
<p><b>1</b></p> <p>а  в</p> <p>б</p> 	<p><b>6</b></p>  <p>а  б  в </p>
<p><b>2</b></p> <p>а  б в</p> 	<p><b>7</b></p>  <p>а  б  в </p>
<p><b>3</b></p>  <p>а  б  в </p>	<p><b>8</b></p>  <p>а  б  в </p>
<p><b>4</b></p>  <p>а  б  в </p>	<p><b>9</b></p> <p>а  б  в </p> 
<p><b>5</b></p> <p>а  б  в </p> 	<p><b>10</b></p>  <p>а  б  в </p>



## Тест 17

*На какой КП придет участник, если со старта будет двигаться:*

*На какой КП придет участник, если будет двигаться:*

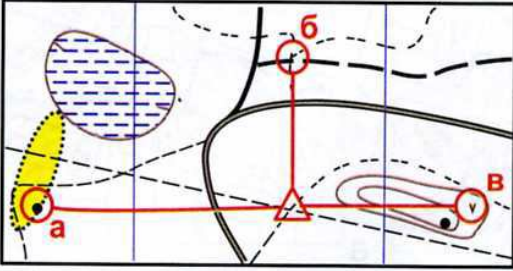
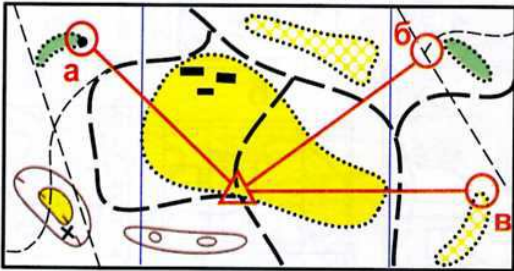
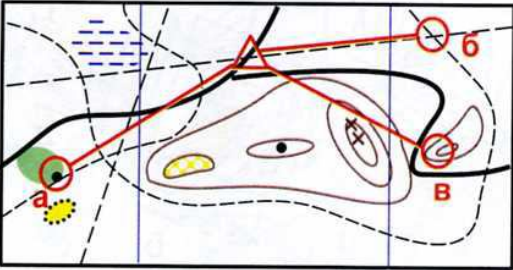
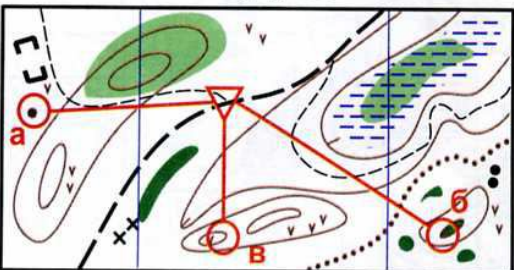
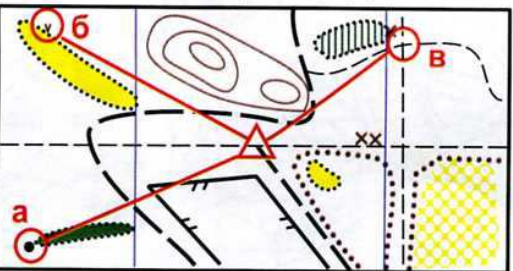
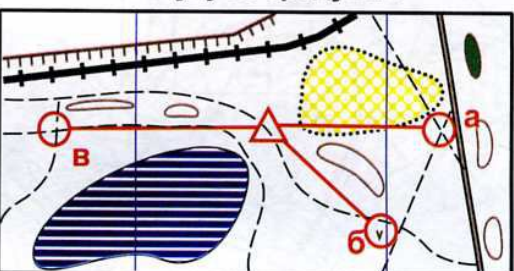
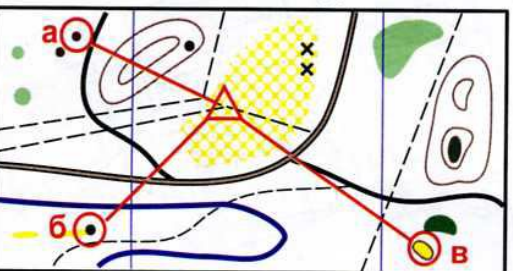
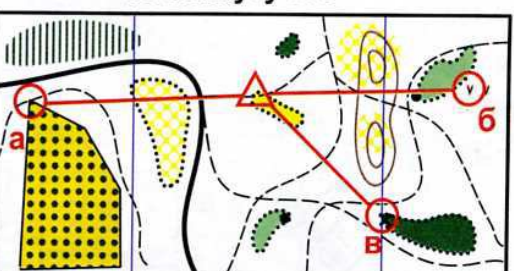
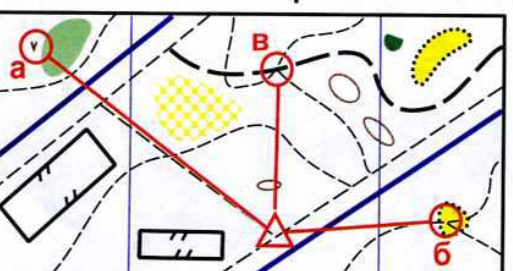
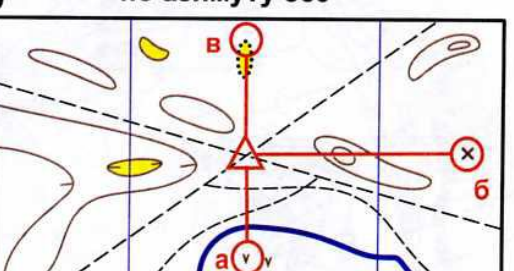
<p><b>1</b>            на запад</p> 	<p><b>6</b>            по азимуту 45 градусов</p> 
<p><b>2</b>            на юго-восток</p> 	<p><b>7</b>            по азимуту 180</p> 
<p><b>3</b>            на северо-запад</p> 	<p><b>8</b>            по азимуту 90 градусов</p> 
<p><b>4</b>            на юго-запад</p> 	<p><b>9</b>            по азимуту 270</p> 
<p><b>5</b>            на север</p> 	<p><b>10</b>          по азимуту 360</p> 



## Тест 18

**В каком направлении надо двигаться от старта, чтобы прийти на КП?**

**По какому азимуту надо двигаться от старта, чтобы прийти на КП?**

1

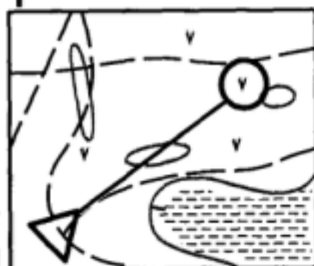

- а) на северо-запад
- б) на северо-восток
- в) на восток

6

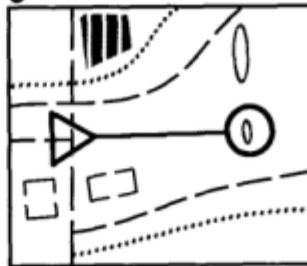

- а) 90 градусов
- б) 270 градусов
- в) 180 градусов

2

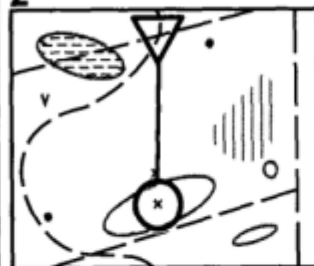

- а) на юг
- б) на восток
- в) на север

7

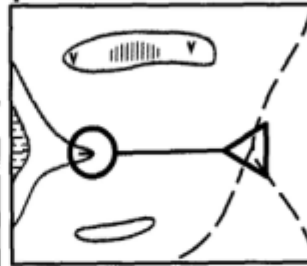

- а) 45 градусов
- б) 90 градусов
- в) 270 градусов

3

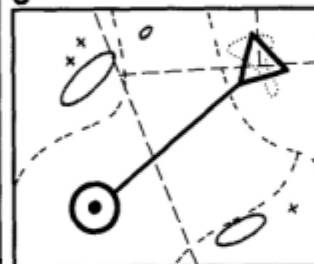

- а) на юго-запад
- б) на северо-запад
- в) на юго-восток

8

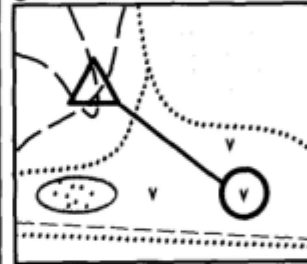

- а) 135 градусов
- б) 45 градусов
- в) 225 градусов

4

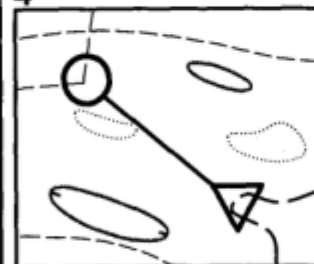

- а) на северо-восток
- б) на запад
- в) на северо-запад

9

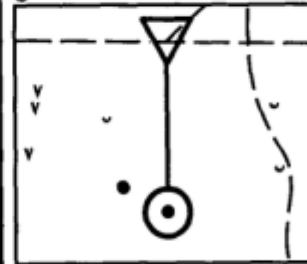

- а) 270 градусов
- б) 180 градусов
- в) 315 градусов

5

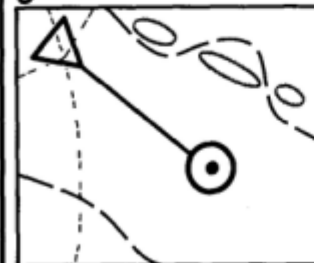

- а) на юго-запад
- б) на юго-восток
- в) на юг

10

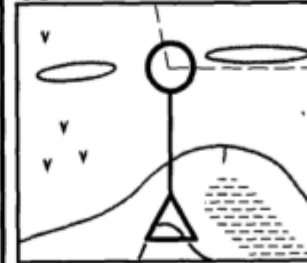

- а) 180 градусов
- б) 90 градусов
- в) 360 градусов

## Тест 19

На какой КП придет участник, если со старта будет двигаться:

На какой КП придет участник, если будет двигаться:

<p>1 на запад</p>	<p>6 по азимуту 180</p>
<p>2 на восток</p>	<p>7 по азимуту 45 градусов</p>
<p>3 на север</p>	<p>8 по азимуту 270</p>
<p>4 на юго-запад</p>	<p>9 по азимуту 135</p>
<p>5 на северо-восток</p>	<p>10 по азимуту 90 градусов</p>



## Тест 20

*На какой КП придет участник, если со старта будет двигаться:*

*На какой КП придет участник, если будет двигаться:*

<p><b>1</b>                    на север</p> <div style="display: flex; justify-content: space-around;"> <div style="text-align: center;"> <p><b>а</b></p> </div> <div style="text-align: center;"> <p><b>б</b></p> </div> <div style="text-align: center;"> <p><b>в</b></p> </div> </div>	<p><b>6</b>                    по азимуту 180</p> <div style="display: flex; justify-content: space-around;"> <div style="text-align: center;"> <p><b>а</b></p> </div> <div style="text-align: center;"> <p><b>б</b></p> </div> <div style="text-align: center;"> <p><b>в</b></p> </div> </div>
<p><b>2</b>                    на запад</p> <div style="display: flex; justify-content: space-around;"> <div style="text-align: center;"> <p><b>а</b></p> </div> <div style="text-align: center;"> <p><b>б</b></p> </div> <div style="text-align: center;"> <p><b>в</b></p> </div> </div>	<p><b>7</b>                    по азимуту 225</p> <div style="display: flex; justify-content: space-around;"> <div style="text-align: center;"> <p><b>а</b></p> </div> <div style="text-align: center;"> <p><b>б</b></p> </div> <div style="text-align: center;"> <p><b>в</b></p> </div> </div>
<p><b>3</b>                    на юго-восток</p> <div style="display: flex; justify-content: space-around;"> <div style="text-align: center;"> <p><b>а</b></p> </div> <div style="text-align: center;"> <p><b>б</b></p> </div> <div style="text-align: center;"> <p><b>в</b></p> </div> </div>	<p><b>8</b>                    по азимуту 45 градусов</p> <div style="display: flex; justify-content: space-around;"> <div style="text-align: center;"> <p><b>а</b></p> </div> <div style="text-align: center;"> <p><b>б</b></p> </div> <div style="text-align: center;"> <p><b>в</b></p> </div> </div>
<p><b>4</b>                    на северо-запад</p> <div style="display: flex; justify-content: space-around;"> <div style="text-align: center;"> <p><b>а</b></p> </div> <div style="text-align: center;"> <p><b>б</b></p> </div> <div style="text-align: center;"> <p><b>в</b></p> </div> </div>	<p><b>9</b>                    по азимуту 360</p> <div style="display: flex; justify-content: space-around;"> <div style="text-align: center;"> <p><b>а</b></p> </div> <div style="text-align: center;"> <p><b>б</b></p> </div> <div style="text-align: center;"> <p><b>в</b></p> </div> </div>
<p><b>5</b>                    на юг</p> <div style="display: flex; justify-content: space-around;"> <div style="text-align: center;"> <p><b>а</b></p> </div> <div style="text-align: center;"> <p><b>б</b></p> </div> <div style="text-align: center;"> <p><b>в</b></p> </div> </div>	<p><b>10</b>                  по азимуту 315</p> <div style="display: flex; justify-content: space-around;"> <div style="text-align: center;"> <p><b>а</b></p> </div> <div style="text-align: center;"> <p><b>б</b></p> </div> <div style="text-align: center;"> <p><b>в</b></p> </div> </div>



## Тест 21

*В каком направлении надо двигаться от старта, чтобы прийти на КП?*

*По какому азимуту надо двигаться от старта, чтобы прийти на КП?*

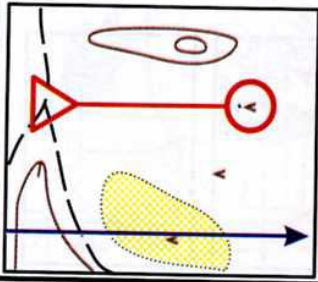
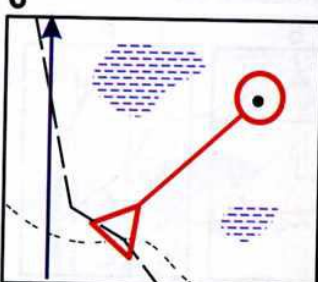
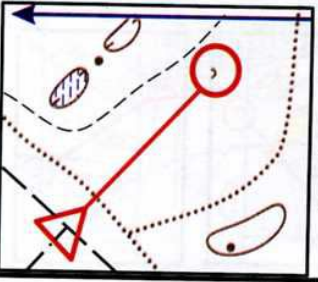
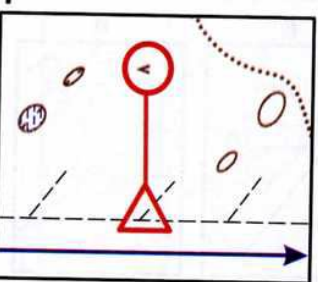
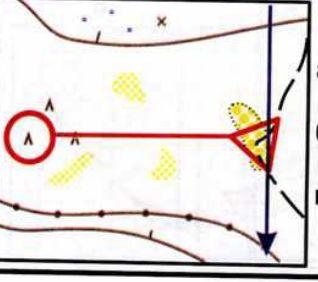
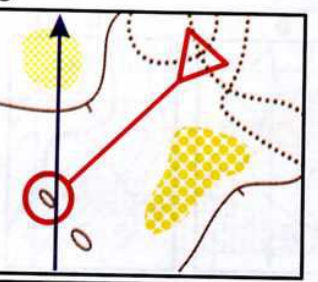
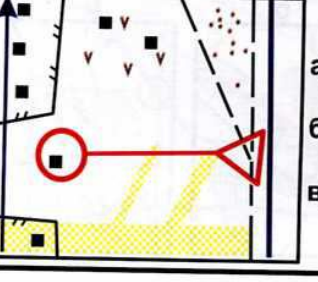
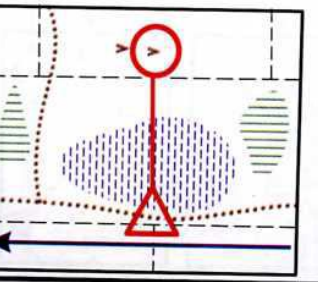
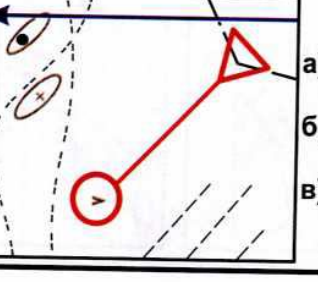
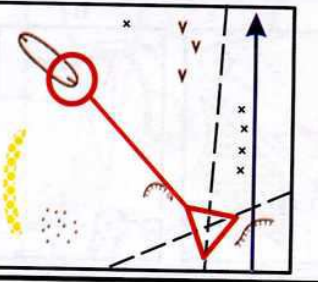
<p><b>1</b></p>  <p>а) на запад б) на восток в) на север</p>	<p><b>6</b></p>  <p>а) 45 градусов б) 315 градусов в) 225 градусов</p>
<p><b>2</b></p>  <p>а) на юго-восток б) на северо-восток в) на юго-запад</p>	<p><b>7</b></p>  <p>а) 180 градусов б) 270 градусов в) 90 градусов</p>
<p><b>3</b></p>  <p>а) на север б) на восток в) на запад</p>	<p><b>8</b></p>  <p>а) 315 градусов б) 135 градусов в) 225 градусов</p>
<p><b>4</b></p>  <p>а) на юг б) на восток в) на запад</p>	<p><b>9</b></p>  <p>а) 90 градусов б) 360 градусов в) 270 градусов</p>
<p><b>5</b></p>  <p>а) на северо-восток б) на северо-запад в) на юго-запад</p>	<p><b>10</b></p>  <p>а) 270 градусов б) 45 градусов в) 315 градусов</p>

# Тест 22

М 1 : 5000

М 1 : 7500

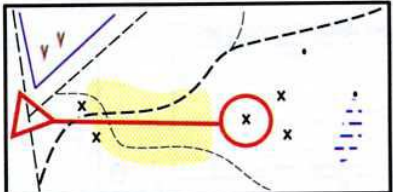
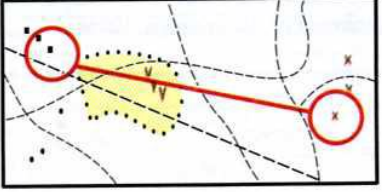
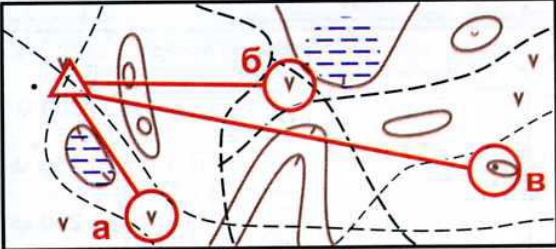
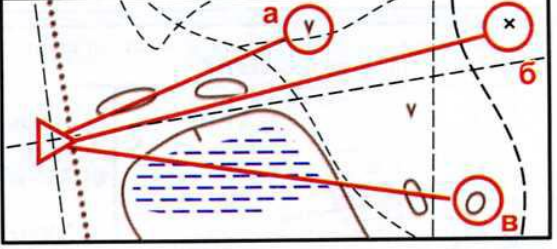
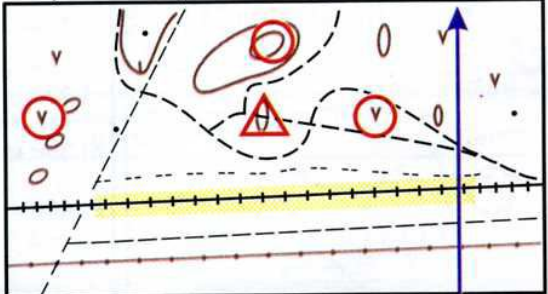
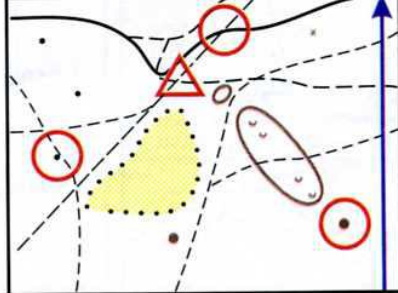
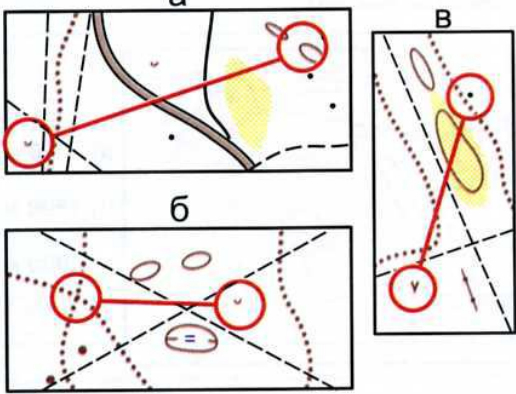
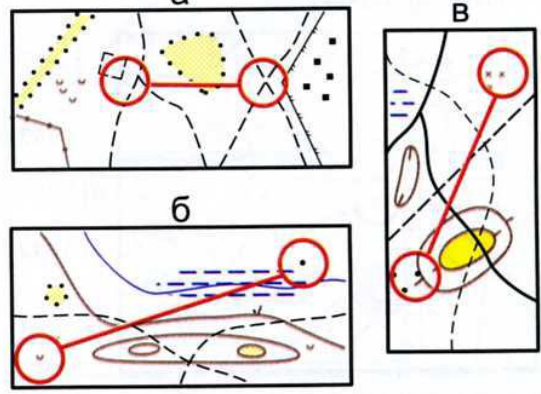





<p><b>1</b> Чему равно расстояние на местности, если на карте - 6 см?</p> <p>а) 600м      б) 300 м      в) 450 м</p>	<p><b>6</b> Чему равно расстояние на местности, если на карте - 10 см?</p> <p>а) 350 м      б) 75 м      в) 750 м</p>
<p><b>2</b> Сколько примерно метров от старта до КП?</p>  <p>а) 400 м б) 150 м в) 800 м</p>	<p><b>7</b> Измерьте расстояние между КП?</p>  <p>а) 300 м б) 200 м в) 400 м</p>
<p><b>3</b> Какой КП находится на расстоянии 300 м от старта?</p> 	<p><b>8</b> Какой КП находится на расстоянии 450 м от старта?</p> 
<p><b>4</b> Сколько примерно метров вы пройдете до КП, двигаясь от старта на запад?</p> <p>а) 600м    б) 300 м    в) 150 м</p> 	<p><b>9</b> Сколько метров до КП, который находится в юго-западном направлении от старта?</p>  <p>а) 150м б) 300 м в) 75 м</p>
<p><b>5</b> Между какими КП расстояние 200м?</p> 	<p><b>10</b> Между какими КП расстояние 300м?</p> 

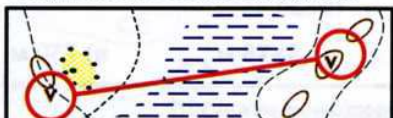
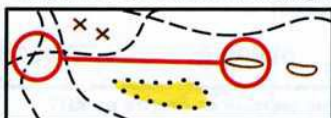
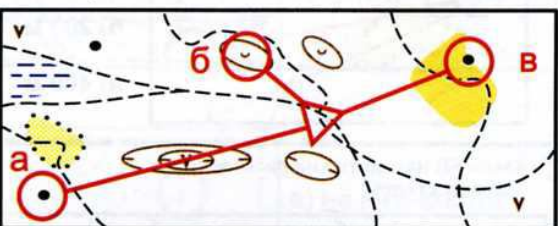

# Тест 23

М 1 : 10000

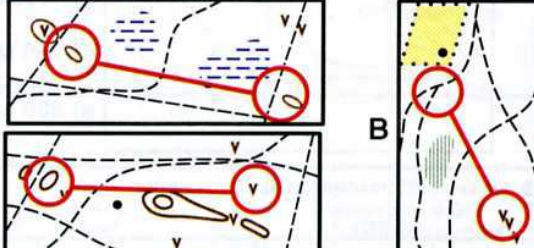
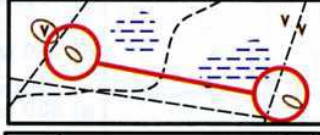
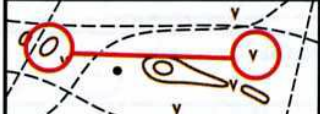
М 1 : 15000

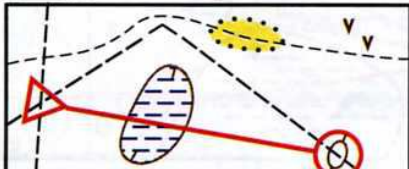
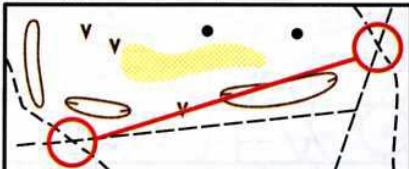
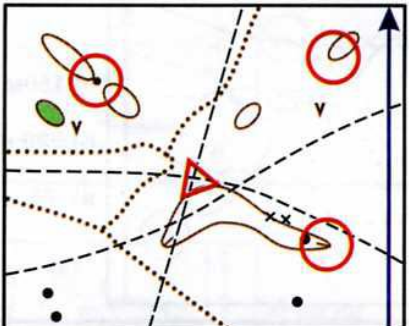
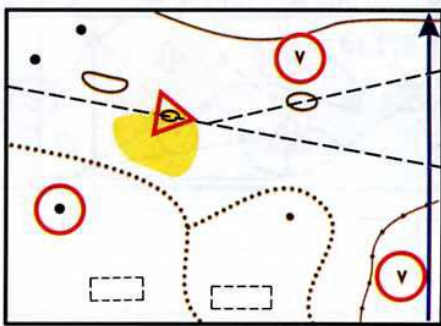
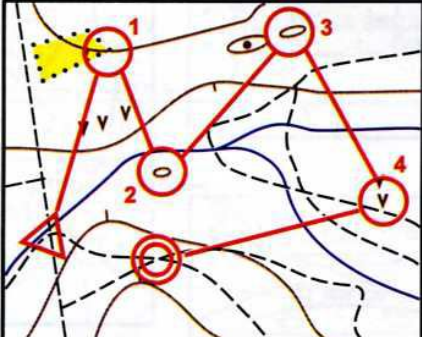
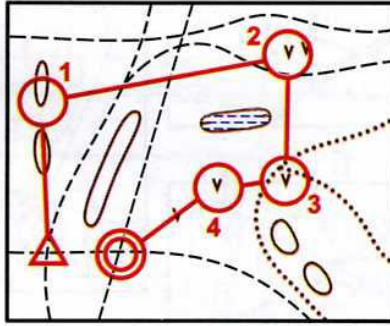
<p><b>1</b> Чему равно расстояние между КП?</p>  <p>а) 800 м б) 600 м в) 400 м</p>	<p><b>6</b> Чему равно расстояние между КП?</p>  <p>а) 300 м б) 450 м в) 600 м</p>
<p><b>2</b> Какой КП находится на расстоянии 400 м от старта?</p>  <p>а)  б)  в) </p>	<p><b>7</b> Между какими КП расстояние 300 м?</p>  <p>а)  б)  в) </p>
<p><b>3</b> Сколько примерно метров вы пройдете от старта до КП, двигаясь по просеке?</p>  <p>а) 1000 м б) 750 м в) 500 м</p>	<p><b>8</b> Сколько примерно метров вы пройдете от старта до КП, двигаясь по просеке?</p>  <p>а) 500 м б) 750 м в) 250 м</p>
<p><b>4</b> Сколько метров вы пройдете до КП, двигаясь от старта на северо-восток?</p>  <p>а) 250 м б) 375 м в) 200 м</p>	<p><b>9</b> Сколько метров вы пройдете до КП, двигаясь от старта на юго-восток?</p>  <p>а) 600 м б) 300 м в) 400 м</p>
<p><b>5</b> Сколько примерно метров длина дистанции от старта до финиша?</p>  <p>а) 1850 м б) 2600 м в) 1300 м</p>	<p><b>10</b> Сколько метров протяженность дистанции от старта до финиша?</p>  <p>а) 1000 м б) 1500 м в) 2000 м</p>





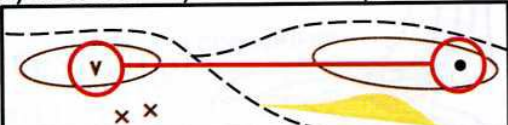
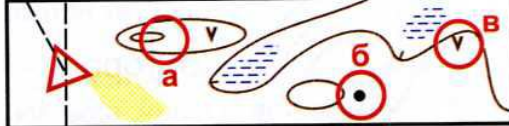
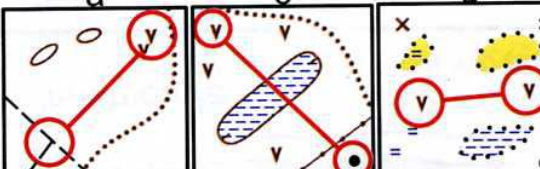
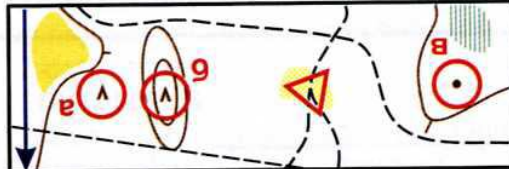
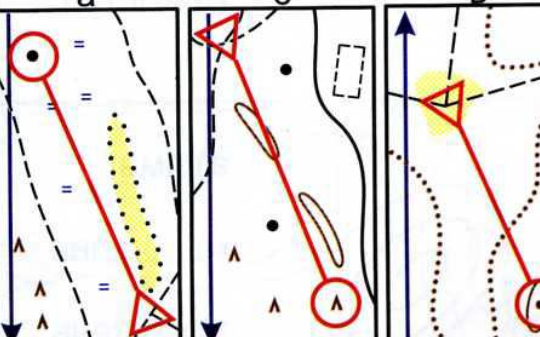
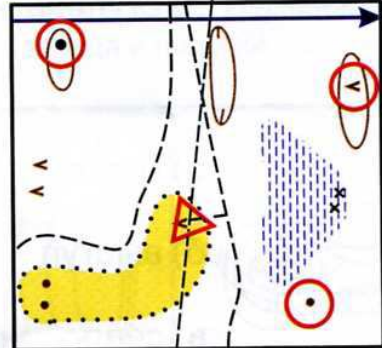
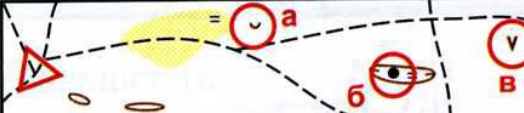
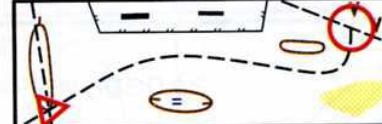
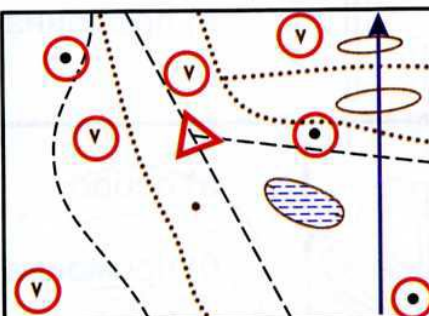
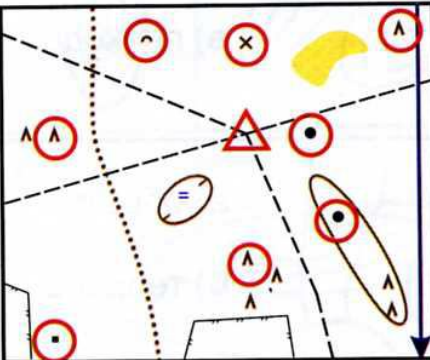

# Тест 24

<p><b>1</b> Какой масштаб карты, если расстояние между КП составляет 500м? а) М 1:5000 б) М 1:10000 в) М 1:15000</p> 	<p><b>6</b> До какого КП расстояние от старта 300м, если М 1:7500?</p> 
<p><b>2</b> У какой карты М 1:15000, если расстояние между пунктами примерно 300м?</p> 	<p><b>7</b> Какой КП находится в восточном направлении на расстоянии 300м, если М 1: 15000?</p> 
<p><b>3</b> Какой КП находится в юго-восточном направлении на расстоянии 400м, если М 1:10000?</p> 	<p><b>8</b> Сколько метров от старта до КП, который находится на северо-западе? М 1: 15000</p>  <p>а) 300м б) 450 м в) 600 м</p>
<p><b>4</b> До какого КП расстояние от старта 750м, если М 1:15000?</p> 	<p><b>9</b> Сколько примерно метров вы пройдете от старта до КП, двигаясь по дороге? М 1:10000</p>  <p>а) 250м б) 750 м в) 500 м</p>
<p><b>5</b> Сколько примерно метров вы пройдете от старта до КП, двигаясь по азимуту 225 градусов, если М 1: 5000?</p>  <p>а) 300м б) 450 м в) 150 м</p>	<p><b>10</b> Сколько метров вы пройдете от старта до КП, двигаясь по азимуту 45 градусов, если М 1: 10000?</p>  <p>а) 200м б) 300 м в) 400 м</p>

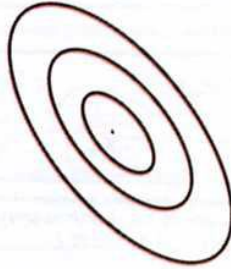
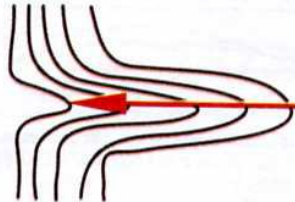
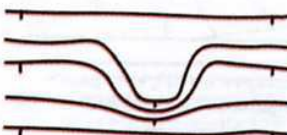
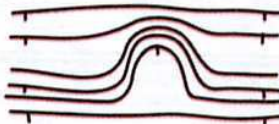
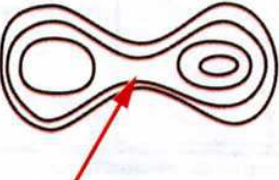
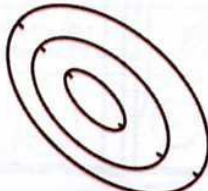
## Тест 25

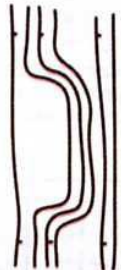
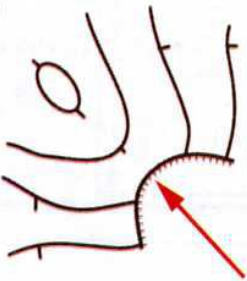
*Подберите описание к рельефной ситуации.*

<p><b>1</b></p>  <p>а) яма б) гора в) перемычка</p>	<p><b>6</b></p>  <p>а) проход б) лощина в) ребро</p>
<p><b>2</b></p>  <p>а) выступ б) лощина в) ступень</p>	<p><b>7</b></p>  <p>а) лощина б) ступень в) выступ</p>
<p><b>3</b></p>  <p>а) гряда б) выступ в) седловина</p>	<p><b>8</b></p>  <p>а) яма б) лощина в) ступень</p>
<p><b>4</b></p>  <p>а) перемычка б) ребро в) проход</p>	<p><b>9</b></p>  <p>а) лощина б) терраса в) промоина</p>
<p><b>5</b></p>  <p>а) обрыв б) терраса в) проход</p>	<p><b>10</b></p>  <p>а) ребро б) промоина в) лощина</p>



## Тест 26

**Подберите к описанию графическое изображение рельефа.**

- 1** Холм, имеет две вершины. Западная выше. Северный склон пологий.
- 2** Холм с крутым северным и южным склонами и слабым уклоном на запад и восток.
- 3** Яма с крутым подъемом на северо-запад.
- 4** Яма, вытянута в направлении запад-восток. Северный склон крутой.
- 5** Холм, вытянут в направлении север-юг, восточный склон крутой.

- 6** Холм, вытянут в направлении север-юг. Имеет две вершины, восточный склон крутой.
- 7** Яма вытянута в направлении север-юг, восточный склон крутой, на дне - воронка.
- 8** Холм вытянут в направлении запад-восток. Имеет две вершины. Западная ниже.
- 9** Яма вытянута в направлении запад-восток. Южный склон пологий, на северном - две воронки.
- 10** Холм с двумя вершинами, крутой с запада и пологий с востока.

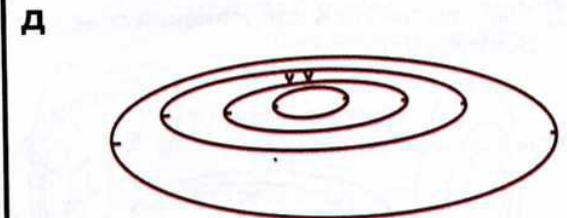
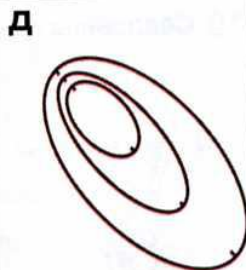
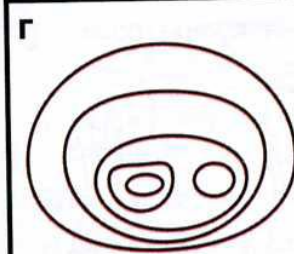
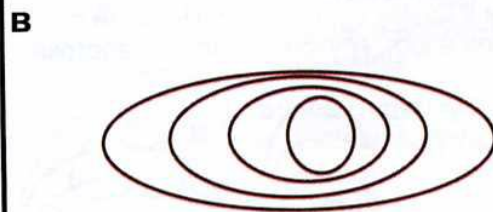
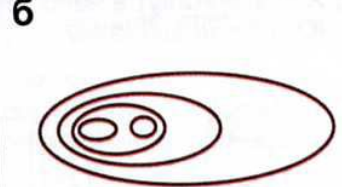
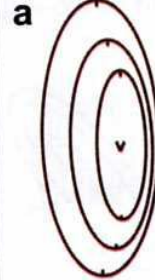
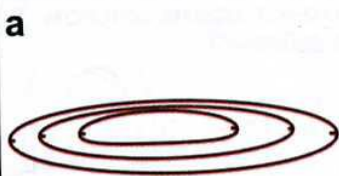



## Тест 27

Подберите к описанию рельефную ситуацию.

1 Холм, вытянут в направлении запад-восток. Имеет две вершины.

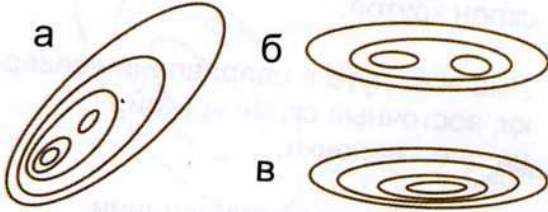

6 Холм, вытянут в направлении запад-восток. Северный склон крутой. Восточная вершина выше.

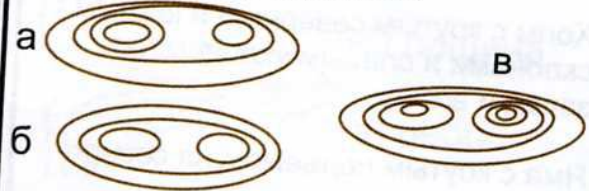

2 Холм с крутым северным склоном.

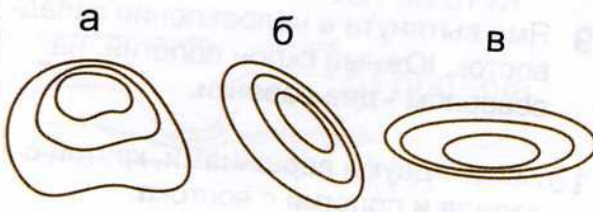

7 Яма, вытянута в направлении запад-восток. Северный склон пологий.

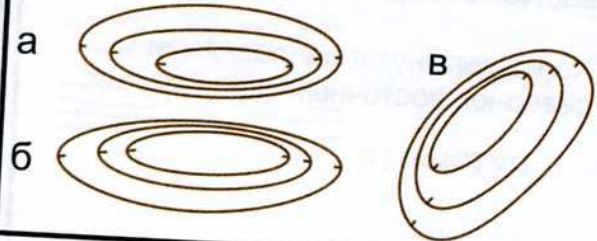

3 Холм, вытянут в направлении север-юг. Южная вершина выше.

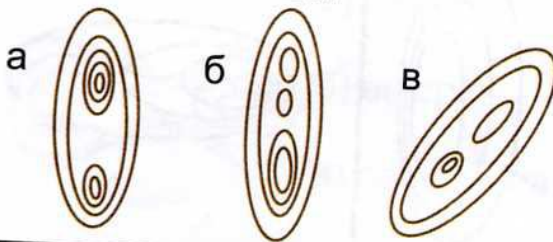

8 Холм с крутым юго-западным склоном. Южная вершина выше.

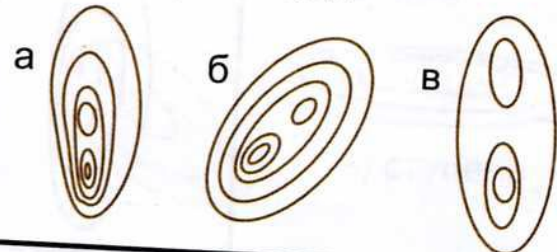

4 Яма с крутым подъемом на северо-запад.

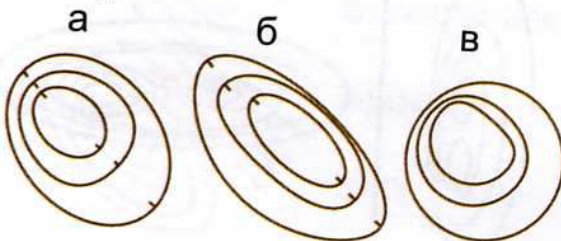

9 Холм с двумя вершинами. Пологий с севера и юга, крутой с запада и востока.

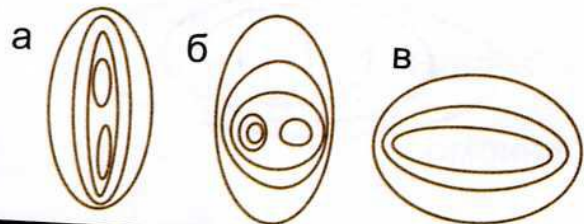

5 Яма, вытянута в направлении север-юг. Восточный склон крутой.

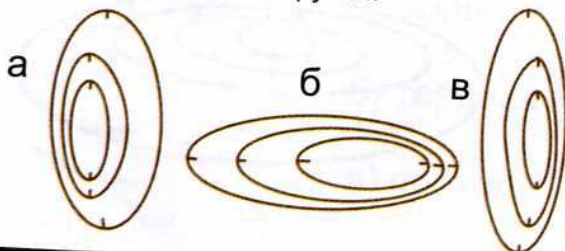



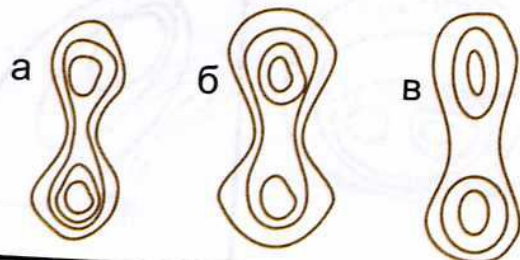





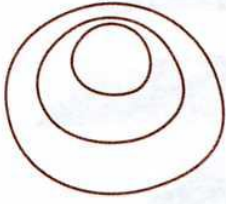

10 Седловина с высокой южной горой.

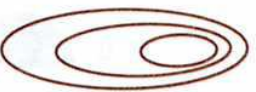

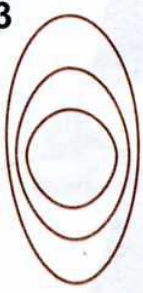

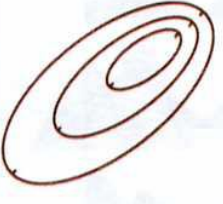









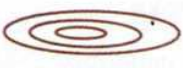











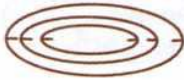















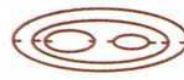

## Тест 28

**Подберите описание к графическому изображению рельефа.**

<p><b>1</b></p>  <p>а) холм с крутым южным склоном б) холм, почти круглый, крутой с севера и пологий с юга в) яма с крутым северным склоном</p>	<p><b>6</b></p>  <p>а) холм с двумя вершинами, крутой с запада и пологий с востока б) яма с крутым западным склоном в) холм с двумя вершинами, крутой с востока и пологий с запада</p>
<p><b>2</b></p>  <p>а) холм вытянут в направлении запад-восток и круче с востока б) яма с крутым восточным склоном в) холм с крутым западным склоном</p>	<p><b>7</b></p>  <p>а) холм с крутым западным склоном б) яма вытянута в направлении север-юг, восточный склон пологий в) яма с крутым восточным склоном. Вытянута в направлении север-юг</p>
<p><b>3</b></p>  <p>а) холм с отвесным склоном на север б) яма с пологими западным и восточным склонами в) холм с крутыми западным и восточным склонами и имеющий слабый уклон на север и юг</p>	<p><b>8</b></p>  <p>а) яма вытянута в направлении север-юг б) холм вытянут в направлении север-юг, южная вершина выше в) холм вытянут в направлении север-юг, северная вершина выше</p>
<p><b>4</b></p>  <p>а) холм с крутым северо-восточным склоном б) яма с крутым северо-западным склоном в) яма с крутым северо-восточным склоном</p>	<p><b>9</b></p>  <p>а) яма вытянута в направлении север-юг, юго-западный склон крутой б) холм с крутым юго-восточным склоном в) яма вытянута в направлении север-юг. Юго-восточный склон крутой</p>
<p><b>5</b></p>  <p>а) яма вытянута в направлении запад-восток, северный склон крутой б) гора с крутым северным склоном в) яма с пологим северным и крутым южными склонами</p>	<p><b>10</b></p>  <p>а) холм с двумя вершинами и крутым северо-западным склоном б) яма с крутым северо-западным склоном в) холм с крутым северо-восточным склоном. Имеет две одинаковые вершины</p>

## Тест 29









































*Подберите профиль к графическому изображению рельефа.*

<p><b>1</b></p> <div style="display: flex; align-items: center; gap: 20px;">  <div style="display: flex; flex-direction: column; gap: 10px;"> <div style="display: flex; align-items: center;"> <span style="margin-right: 5px;">а</span>  </div> <div style="display: flex; align-items: center;"> <span style="margin-right: 5px;">б</span>  </div> <div style="display: flex; align-items: center;"> <span style="margin-right: 5px;">в</span>  </div> </div> </div>	<p><b>6</b></p> <div style="display: flex; align-items: center; gap: 20px;">  <div style="display: flex; flex-direction: column; gap: 10px;"> <div style="display: flex; align-items: center;"> <span style="margin-right: 5px;">а</span>  </div> <div style="display: flex; align-items: center;"> <span style="margin-right: 5px;">б</span>  </div> <div style="display: flex; align-items: center;"> <span style="margin-right: 5px;">в</span>  </div> </div> </div>
<p><b>2</b></p> <div style="display: flex; align-items: center; gap: 20px;">  <div style="display: flex; flex-direction: column; gap: 10px;"> <div style="display: flex; align-items: center;"> <span style="margin-right: 5px;">а</span>  </div> <div style="display: flex; align-items: center;"> <span style="margin-right: 5px;">б</span>  </div> <div style="display: flex; align-items: center;"> <span style="margin-right: 5px;">в</span>  </div> </div> </div>	<p><b>7</b></p> <div style="display: flex; align-items: center; gap: 20px;">  <div style="display: flex; flex-direction: column; gap: 10px;"> <div style="display: flex; align-items: center;"> <span style="margin-right: 5px;">а</span>  </div> <div style="display: flex; align-items: center;"> <span style="margin-right: 5px;">б</span>  </div> <div style="display: flex; align-items: center;"> <span style="margin-right: 5px;">в</span>  </div> </div> </div>
<p><b>3</b></p> <div style="display: flex; align-items: center; gap: 20px;">  <div style="display: flex; flex-direction: column; gap: 10px;"> <div style="display: flex; align-items: center;"> <span style="margin-right: 5px;">а</span>  </div> <div style="display: flex; align-items: center;"> <span style="margin-right: 5px;">б</span>  </div> <div style="display: flex; align-items: center;"> <span style="margin-right: 5px;">в</span>  </div> </div> </div>	<p><b>8</b></p> <div style="display: flex; align-items: center; gap: 20px;">  <div style="display: flex; flex-direction: column; gap: 10px;"> <div style="display: flex; align-items: center;"> <span style="margin-right: 5px;">а</span>  </div> <div style="display: flex; align-items: center;"> <span style="margin-right: 5px;">б</span>  </div> <div style="display: flex; align-items: center;"> <span style="margin-right: 5px;">в</span>  </div> </div> </div>
<p><b>4</b></p> <div style="display: flex; align-items: center; gap: 20px;">  <div style="display: flex; flex-direction: column; gap: 10px;"> <div style="display: flex; align-items: center;"> <span style="margin-right: 5px;">а</span>  </div> <div style="display: flex; align-items: center;"> <span style="margin-right: 5px;">б</span>  </div> <div style="display: flex; align-items: center;"> <span style="margin-right: 5px;">в</span>  </div> </div> </div>	<p><b>9</b></p> <div style="display: flex; align-items: center; gap: 20px;">  <div style="display: flex; flex-direction: column; gap: 10px;"> <div style="display: flex; align-items: center;"> <span style="margin-right: 5px;">а</span>  </div> <div style="display: flex; align-items: center;"> <span style="margin-right: 5px;">б</span>  </div> <div style="display: flex; align-items: center;"> <span style="margin-right: 5px;">в</span>  </div> </div> </div>
<p><b>5</b></p> <div style="display: flex; align-items: center; gap: 20px;">  <div style="display: flex; flex-direction: column; gap: 10px;"> <div style="display: flex; align-items: center;"> <span style="margin-right: 5px;">а</span>  </div> <div style="display: flex; align-items: center;"> <span style="margin-right: 5px;">б</span>  </div> <div style="display: flex; align-items: center;"> <span style="margin-right: 5px;">в</span>  </div> </div> </div>	<p><b>10</b></p> <div style="display: flex; align-items: center; gap: 20px;">  <div style="display: flex; flex-direction: column; gap: 10px;"> <div style="display: flex; align-items: center;"> <span style="margin-right: 5px;">а</span>  </div> <div style="display: flex; align-items: center;"> <span style="margin-right: 5px;">б</span>  </div> <div style="display: flex; align-items: center;"> <span style="margin-right: 5px;">в</span>  </div> </div> </div>



# Тест 30

Подберите графическое изображение рельефа к заданному профилю.

<p>1</p>  <p>а </p> <p>б </p> <p>в </p>	<p>6</p>  <p>а </p> <p>б </p> <p>в </p>
<p>2</p>  <p>а </p> <p>б </p> <p>в </p>	<p>7</p>  <p>а </p> <p>б </p> <p>в </p>
<p>3</p>  <p>а </p> <p>б </p> <p>в </p>	<p>8</p>  <p>а </p> <p>б </p> <p>в </p>
<p>4</p>  <p>а </p> <p>б </p> <p>в </p>	<p>9</p>  <p>а </p> <p>б </p> <p>в </p>
<p>5</p>  <p>а </p> <p>б </p> <p>в </p>	<p>10</p>  <p>а </p> <p>б </p> <p>в </p>

# Тест 31

Какая стрелка обозначает "спуск"? Какая стрелка обозначает "подъем"?

1	a	б	в
2	a	б	в
3	a	б	в
4	a	б	в
5	a	б	в
6	a	б	в
7	a	б	в
8	a	б	в
9	a	б	в
10	a	б	в
11	a	б	в
12	a	б	в
13	a	б	в
14	a	б	в
15	a	б	в
16	a	б	в
17	a	б	в
18	a	б	в
19	a	б	в
20	a	б	в



# Тест 32

Какой контрольный пункт стоит выше по рельефу?

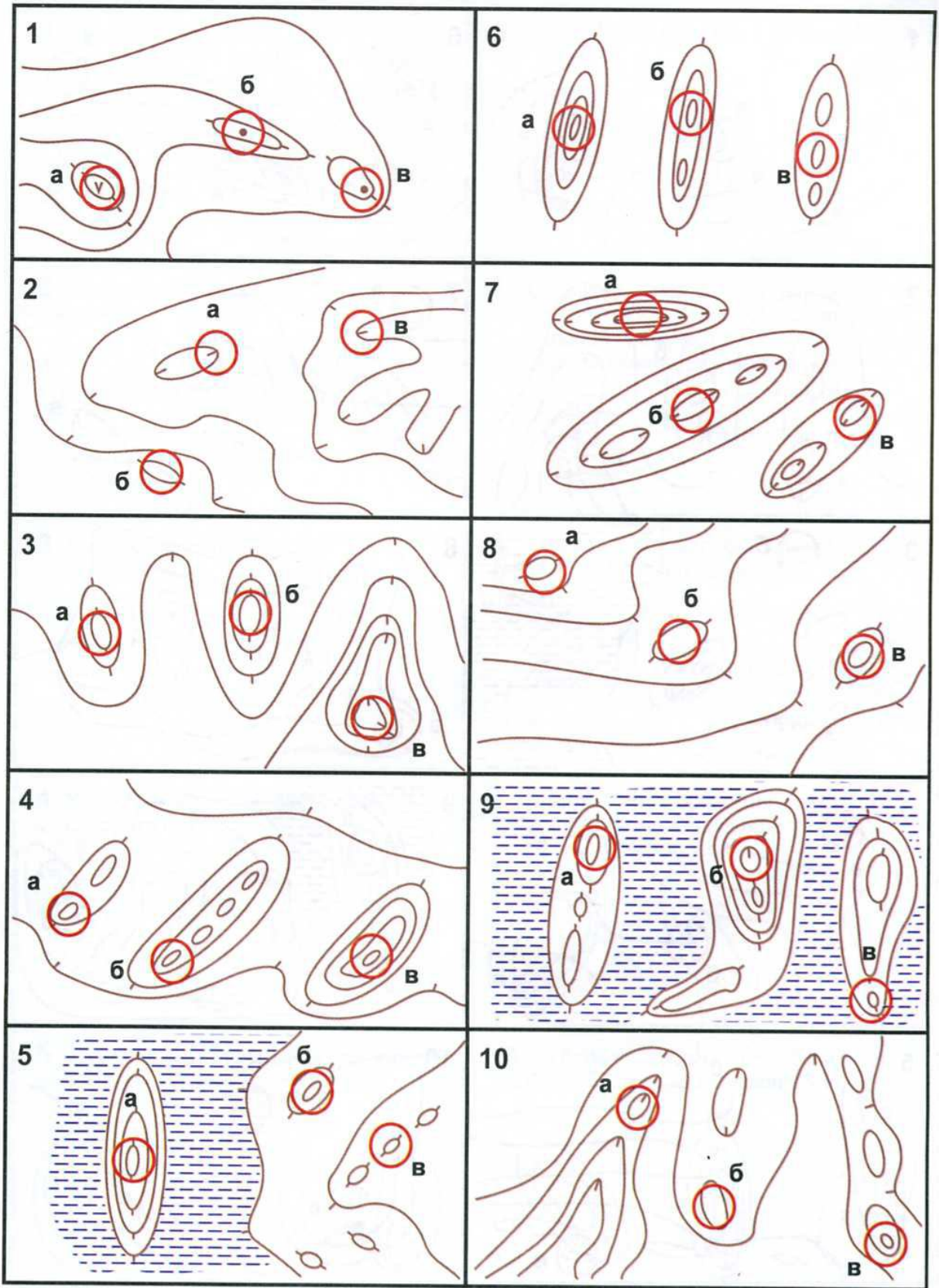





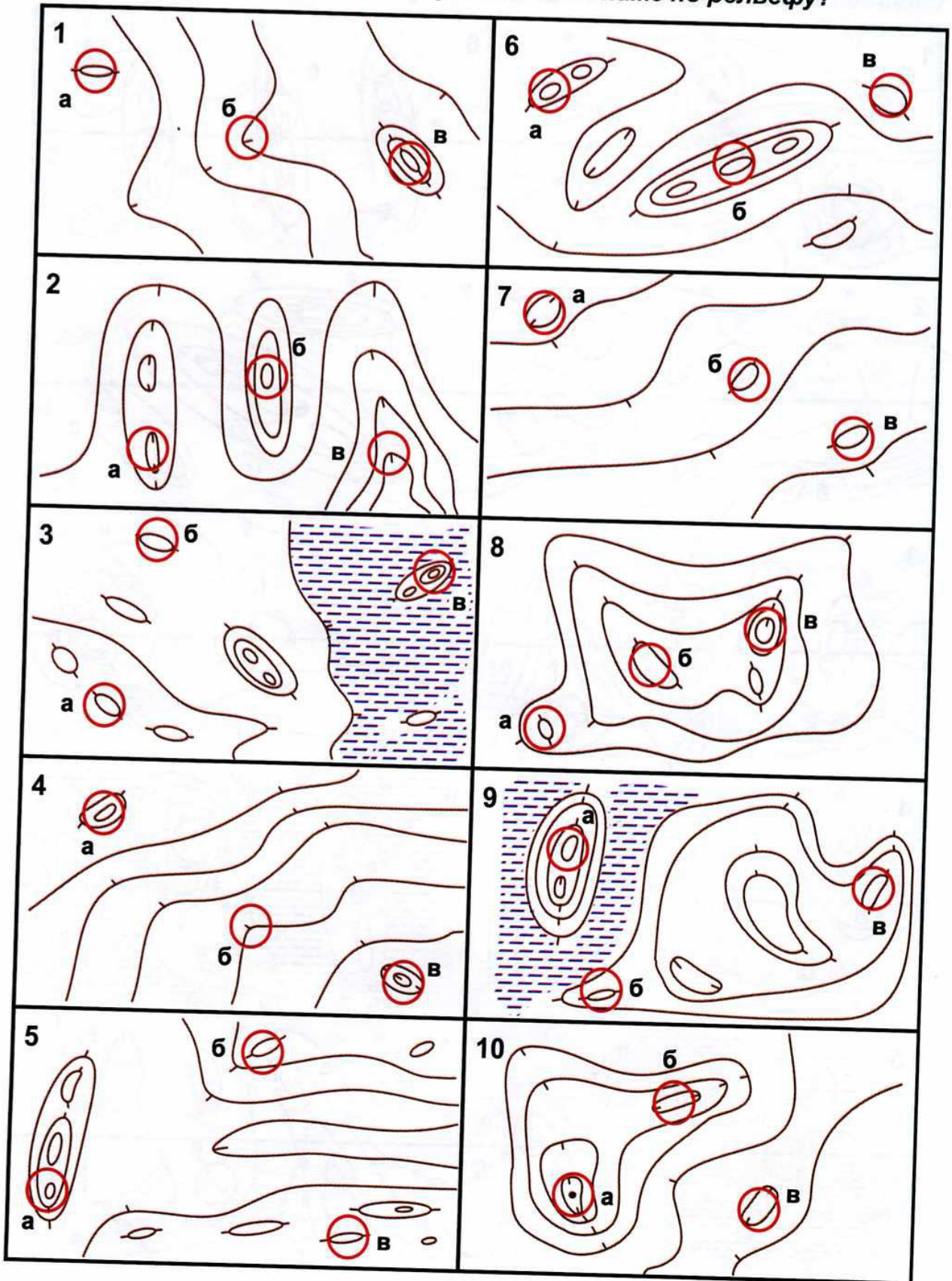

# Тест 33

Какой контрольный пункт стоит ниже по рельефу?

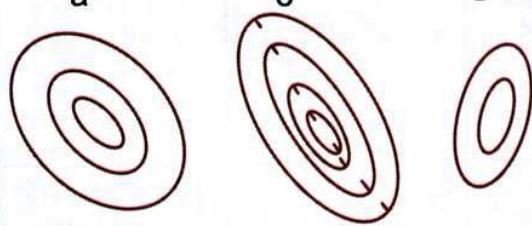

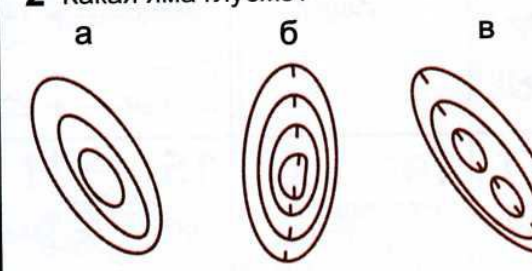
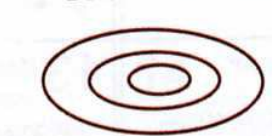
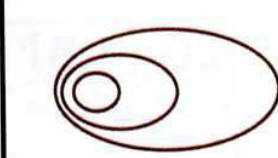
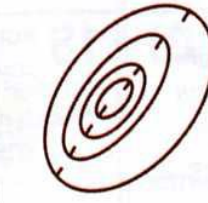



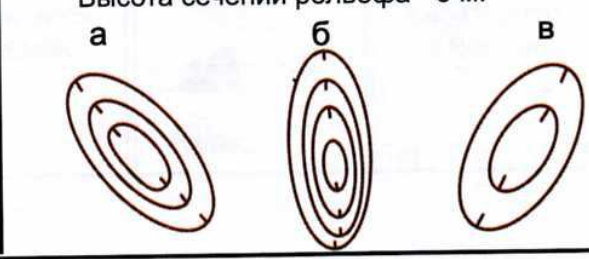







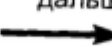





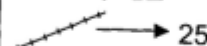

## Тест 34

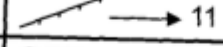
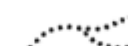















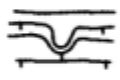

<p><b>1</b> Какая гора выше?</p> <p style="text-align: center;">а                      б                      в</p> 	<p><b>6</b> У какой ямы восточный склон крутой?</p> <p style="text-align: center;">а                      б                      в</p> 
<p><b>2</b> Какая яма глубже?</p> <p style="text-align: center;">а                      б                      в</p> 	<p><b>7</b> Сколько метров высота горы, если первая горизонталь обозначает нулевой уровень? Высота сечений рельефа - 5 м.</p>  <p style="text-align: right;">а) от 15 до 20м б) от 10 до 15 м в) 20метров</p>
<p><b>3</b> Какой склон крутой?</p> <p style="text-align: right;">а) восточный б) западный в) северный г) южный</p> 	<p><b>8</b> Сколько метров глубина ямы? Высота сечений рельефа - 5 м.</p>  <p style="text-align: right;">а) 20 метров б) от 10 до 15 м в) от 15 до 20 м</p>
<p><b>4</b> У какой ямы северо-восточный склон крутой?</p> <p style="text-align: center;">а                      б                      в</p> 	<p><b>9</b> Высота какой горы около 7 метров? Высота сечений рельефа - 2,5 м.</p> <p style="text-align: center;">а                      б                      в</p> 
<p><b>5</b> У какой горы северный склон пологий, а южный - крутой?</p> <p style="text-align: center;">а                      б                      в</p> 	<p><b>10</b> Глубина какой ямы около 13 м? Высота сечений рельефа - 5 м.</p> <p style="text-align: center;">а                      б                      в</p> 

## Тест 35

<b>1</b> Выберите один из двух вариантов и переместитесь в клетку с соответствующим номером, начиная с №2.	<b>2</b>  Яма → 9 Гора → 13	<b>3</b> Неправильно. Вернитесь к номеру 24.	<b>4</b> Отлично, дальше:  Колодец → 26 Родник → 17	<b>5</b> Неправильно. Вернитесь к номеру 20.
<b>6</b> Правильно, дальше: <u>начало ориентирования</u>  → 8  → 28	<b>7</b> Неправильно. Вернитесь к номеру 27.	<b>8</b> Отлично, дальше:  Стрельбище → 27 Кормушка → 19	<b>9</b> Неправильно. Вернитесь к номеру 2.	<b>10</b> Правильно, дальше:  Камень → 14 Группа камней → 22
<b>11</b> Неправильно. Вернитесь к номеру 22.	<b>12</b> Неправильно. Вернитесь к номеру 17.	<b>13</b> Хорошо, дальше: <u>заболоченность</u>  → 16  → 24	<b>14</b> Неправильно. Вернитесь к номеру 10.	<b>15</b> Хорошо, дальше: <u>широкая просека</u>  → 10  → 23
<b>16</b> Неправильно. Вернитесь к номеру 13.	<b>17</b> Хорошо, дальше: <u>железная дорога</u>  → 25  → 12	<b>18</b> Хорошо, дальше:  Фруктовый Сад → 30 Поляна → 6	<b>19</b> Неправильно. Вернитесь к номеру 8.	<b>20</b> Хорошо, дальше:  Шоссе → 5 Улучшенная дорога → 29
<b>21</b> Неправильно. Вернитесь к номеру 29.	<b>22</b> Хорошо, дальше: <u>непреодолимая ограда</u>  → 20  → 11	<b>23</b> Неправильно. Вернитесь к номеру 15.	<b>24</b> Хорошо, дальше:  Сухая канава → 15 насыпь → 3	<b>25</b> Правильно. Конец задания
<b>26</b> Неправильно. Вернитесь к номеру 4.	<b>27</b> Правильно, дальше: <u>тропа</u>  → 4  → 7	<b>28</b> Неправильно. Вернитесь к номеру 6.	<b>29</b> Отлично, дальше: <u>постройка</u>  → 18  → 21	<b>30</b> Неправильно. Вернитесь к номеру 18.



## Тест 36

<p><b>1</b> Выберите один из двух вариантов и переместитесь в клетку с соответствующим номером, начиная с №2.</p>	<p><b>2</b>  Яма → 8 Гора → 15</p>	<p><b>3</b> Неправильно. Вернитесь к номеру 5.</p>	<p><b>4</b> Отлично, дальше: <u>промоина</u></p> <p> → 7 → 20</p>	<p><b>5</b> Хорошо, дальше: <u>холм с крутым северо-восточным склоном</u></p> <p> → 13 → 3</p>
<p><b>6</b> Неправильно. Вернитесь к номеру 8.</p>	<p><b>7</b> Неправильно. Вернитесь к номеру 4.</p>	<p><b>8</b> Правильно, дальше: <u>воронка</u></p> <p>∪ → 25 ∩ → 6</p>	<p><b>9</b> Неправильно. Вернитесь к номеру 25.</p>	<p><b>10</b> Неправильно. Вернитесь к номеру 14.</p>
<p><b>11</b> Неправильно. Вернитесь к номеру 29.</p>	<p><b>12</b> Хорошо, дальше: <u>Холм, вытянут в направлении запад-восток с крутым южным склоном. Имеет две одинаковые вершины.</u></p> <p> → 24  → 16</p>	<p><b>13</b> Хорошо, дальше:</p> <p> Подъем → 21 Спуск → 29</p>	<p><b>14</b> Хорошо, дальше: <u>седловина</u></p> <p> → 10  → 30</p>	<p><b>15</b> Неправильно. Вернитесь к номеру 2.</p>
<p><b>16</b> Хорошо, дальше: <u>какая гора выше?</u></p> <p> → 19  → 18</p>	<p><b>17</b> Неправильно. Вернитесь к номеру 19.</p>	<p><b>18</b> Неправильно. Вернитесь к номеру 16.</p>	<p><b>19</b> Хорошо, дальше:</p> <p> Подъем → 22 Спуск → 17</p>	<p><b>20</b> Правильно, дальше:</p> <p> Выступ → 5 Ступень → 28</p>
<p><b>21</b> Неправильно. Вернитесь к номеру 13.</p>	<p><b>22</b> Правильно. Конец задания</p>	<p><b>23</b> Неправильно. Вернитесь к номеру 27.</p>	<p><b>24</b> Неправильно. Вернитесь к номеру 12.</p>	<p><b>25</b> Хорошо, дальше:</p> <p> Лощина → 14 Выступ → 9</p>
<p><b>26</b> Неправильно. Вернитесь к номеру 30.</p>	<p><b>27</b> Хорошо, дальше:</p> <p>  → 12  → 23</p>	<p><b>28</b> Неправильно. Вернитесь к номеру 20.</p>	<p><b>29</b> Отлично, дальше:</p> <p> → 11  → 27</p>	<p><b>30</b> Хорошо, дальше:</p> <p> → 4 Терраса → 26</p>





# Тест 38

Подберите "легенду".

<p><b>1 Выступ</b></p> <table border="1"> <tbody> <tr> <td><b>А</b></td><td></td><td></td><td></td><td></td><td></td><td></td></tr> <tr> <td><b>Б</b></td><td></td><td></td><td></td><td></td><td></td><td></td></tr> <tr> <td><b>В</b></td><td></td><td></td><td></td><td></td><td></td><td></td></tr> </tbody> </table>	<b>А</b>							<b>Б</b>							<b>В</b>							<p><b>6 Родник</b></p> <table border="1"> <tbody> <tr> <td><b>А</b></td><td></td><td></td><td></td><td></td><td></td><td></td></tr> <tr> <td><b>Б</b></td><td></td><td></td><td></td><td></td><td></td><td></td></tr> <tr> <td><b>В</b></td><td></td><td></td><td></td><td></td><td></td><td></td></tr> </tbody> </table>	<b>А</b>							<b>Б</b>							<b>В</b>						
<b>А</b>																																											
<b>Б</b>																																											
<b>В</b>																																											
<b>А</b>																																											
<b>Б</b>																																											
<b>В</b>																																											
<p><b>2 Карьер, наверху</b></p> <table border="1"> <tbody> <tr> <td><b>А</b></td><td></td><td></td><td></td><td></td><td></td></tr> <tr> <td><b>Б</b></td><td></td><td></td><td></td><td></td><td></td></tr> <tr> <td><b>В</b></td><td></td><td></td><td></td><td></td><td></td></tr> </tbody> </table>	<b>А</b>						<b>Б</b>						<b>В</b>						<p><b>7 Западная поляна</b></p> <table border="1"> <tbody> <tr> <td><b>А</b></td><td></td><td></td><td></td><td></td><td></td><td></td></tr> <tr> <td><b>Б</b></td><td></td><td></td><td></td><td></td><td></td><td></td></tr> <tr> <td><b>В</b></td><td></td><td></td><td></td><td></td><td></td><td></td></tr> </tbody> </table>	<b>А</b>							<b>Б</b>							<b>В</b>									
<b>А</b>																																											
<b>Б</b>																																											
<b>В</b>																																											
<b>А</b>																																											
<b>Б</b>																																											
<b>В</b>																																											
<p><b>3 Северо-восточный камень, южная сторона</b></p> <table border="1"> <tbody> <tr> <td><b>А</b></td><td></td><td></td><td></td><td></td><td></td></tr> <tr> <td><b>Б</b></td><td></td><td></td><td></td><td></td><td></td></tr> <tr> <td><b>В</b></td><td></td><td></td><td></td><td></td><td></td></tr> </tbody> </table>	<b>А</b>						<b>Б</b>						<b>В</b>						<p><b>8 Северо-западный край заболоченной ямы</b></p> <table border="1"> <tbody> <tr> <td><b>А</b></td><td></td><td></td><td></td><td></td><td></td></tr> <tr> <td><b>Б</b></td><td></td><td></td><td></td><td></td><td></td></tr> <tr> <td><b>В</b></td><td></td><td></td><td></td><td></td><td></td></tr> </tbody> </table>	<b>А</b>						<b>Б</b>						<b>В</b>											
<b>А</b>																																											
<b>Б</b>																																											
<b>В</b>																																											
<b>А</b>																																											
<b>Б</b>																																											
<b>В</b>																																											
<p><b>4 Пересечение канав с водой</b></p> <table border="1"> <tbody> <tr> <td><b>А</b></td><td></td><td></td><td></td><td></td><td></td><td></td></tr> <tr> <td><b>Б</b></td><td></td><td></td><td></td><td></td><td></td><td></td></tr> <tr> <td><b>В</b></td><td></td><td></td><td></td><td></td><td></td><td></td></tr> </tbody> </table>	<b>А</b>							<b>Б</b>							<b>В</b>							<p><b>9 Юго-восточный угол постройки</b></p> <table border="1"> <tbody> <tr> <td><b>А</b></td><td></td><td></td><td></td><td></td><td></td></tr> <tr> <td><b>Б</b></td><td></td><td></td><td></td><td></td><td></td></tr> <tr> <td><b>В</b></td><td></td><td></td><td></td><td></td><td></td></tr> </tbody> </table>	<b>А</b>						<b>Б</b>						<b>В</b>								
<b>А</b>																																											
<b>Б</b>																																											
<b>В</b>																																											
<b>А</b>																																											
<b>Б</b>																																											
<b>В</b>																																											
<p><b>5 Северный край озера</b></p> <table border="1"> <tbody> <tr> <td><b>А</b></td><td></td><td></td><td></td><td></td><td></td><td></td></tr> <tr> <td><b>Б</b></td><td></td><td></td><td></td><td></td><td></td></tr> <tr> <td><b>В</b></td><td></td><td></td><td></td><td></td><td></td></tr> </tbody> </table>	<b>А</b>							<b>Б</b>						<b>В</b>						<p><b>10 Юго-западный конец просеки</b></p> <table border="1"> <tbody> <tr> <td><b>А</b></td><td></td><td></td><td></td><td></td><td></td><td></td></tr> <tr> <td><b>Б</b></td><td></td><td></td><td></td><td></td><td></td></tr> <tr> <td><b>В</b></td><td></td><td></td><td></td><td></td><td></td></tr> </tbody> </table>	<b>А</b>							<b>Б</b>						<b>В</b>									
<b>А</b>																																											
<b>Б</b>																																											
<b>В</b>																																											
<b>А</b>																																											
<b>Б</b>																																											
<b>В</b>																																											

# Тест 39

Подберите контрольный пункт к данной "легенде".

1 1 | | | ↓ | ○ | | | |

а б в

6 6 | | | | | | | | | | |

а б в

2 2 | | | | | | | | | | |

а б в

7 7 | | | | | | | | | | |

а б в

3 3 | | | | | | | | | | |

а б в

8 8 | | | | | | | | | | |

а б в

4 4 | | | | | | | | | | |

а б в

9 9 | | | | | | | | | | |

а б в

5 5 | | | | | | | | | | |

а б в

10 10 | | | | | | | | | | |

а б в





# Тест 41





Подберите контрольный пункт к данной "легенде".

<p>1 1</p> <p>а б в</p>	<p>6 6</p> <p>а б в</p>
<p>2 2</p> <p>а б в</p>	<p>7 7</p> <p>а б в</p>
<p>3 3</p> <p>а б в</p>	<p>8 8</p> <p>а б в</p>
<p>4 4</p> <p>а б в</p>	<p>9 9</p> <p>а б в</p>
<p>5 5</p> <p>а б в</p>	<p>10 10</p> <p>а б в</p>

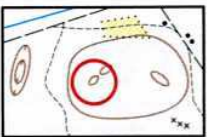

# Тест 42

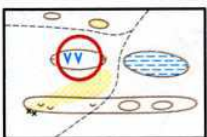
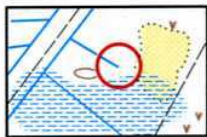
Подберите "легенду" к контрольному пункту.

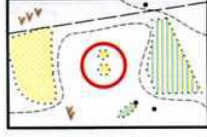
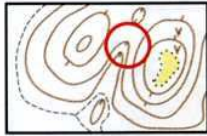
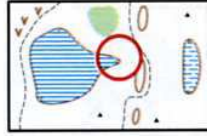
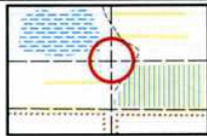
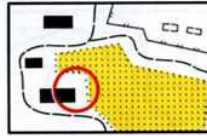
<p>1</p>  <table border="1" data-bbox="295 385 849 548"> <tr> <td>A</td> <td></td> <td>↙</td> <td>○</td> <td></td> <td></td> <td></td> </tr> <tr> <td>Б</td> <td></td> <td></td> <td>○</td> <td></td> <td></td> <td>○</td> </tr> <tr> <td>В</td> <td></td> <td></td> <td>●</td> <td></td> <td></td> <td>○</td> </tr> </table>	A		↙	○				Б			○			○	В			●			○	<p>6</p>  <table border="1" data-bbox="906 385 1460 548"> <tr> <td>A</td> <td></td> <td></td> <td>~</td> <td>Y</td> <td></td> <td></td> </tr> <tr> <td>Б</td> <td></td> <td></td> <td>~</td> <td></td> <td></td> <td>&lt;</td> </tr> <tr> <td>В</td> <td></td> <td></td> <td>~</td> <td>Y</td> <td></td> <td></td> </tr> </table>	A			~	Y			Б			~			<	В			~	Y		
A		↙	○																																								
Б			○			○																																					
В			●			○																																					
A			~	Y																																							
Б			~			<																																					
В			~	Y																																							
<p>2</p>  <table border="1" data-bbox="295 710 849 873"> <tr> <td>A</td> <td></td> <td></td> <td>~</td> <td></td> <td></td> <td>○</td> </tr> <tr> <td>Б</td> <td></td> <td>→</td> <td>~</td> <td></td> <td></td> <td></td> </tr> <tr> <td>В</td> <td></td> <td>→</td> <td>~</td> <td></td> <td></td> <td></td> </tr> </table>	A			~			○	Б		→	~				В		→	~				<p>7</p>  <table border="1" data-bbox="906 710 1460 873"> <tr> <td>A</td> <td></td> <td></td> <td>~</td> <td></td> <td></td> <td>┌</td> </tr> <tr> <td>Б</td> <td></td> <td></td> <td>~</td> <td></td> <td></td> <td>└</td> </tr> <tr> <td>В</td> <td></td> <td></td> <td>~</td> <td>Y</td> <td></td> <td></td> </tr> </table>	A			~			┌	Б			~			└	В			~	Y		
A			~			○																																					
Б		→	~																																								
В		→	~																																								
A			~			┌																																					
Б			~			└																																					
В			~	Y																																							
<p>3</p>  <table border="1" data-bbox="295 1046 849 1209"> <tr> <td>A</td> <td></td> <td>↖</td> <td>▲</td> <td></td> <td></td> <td></td> </tr> <tr> <td>Б</td> <td></td> <td>↖</td> <td>▬</td> <td></td> <td></td> <td></td> </tr> <tr> <td>В</td> <td></td> <td></td> <td>▲</td> <td></td> <td></td> <td>○</td> </tr> </table>	A		↖	▲				Б		↖	▬				В			▲			○	<p>8</p>  <table border="1" data-bbox="906 1046 1460 1209"> <tr> <td>A</td> <td></td> <td>↓</td> <td>○</td> <td></td> <td></td> <td></td> </tr> <tr> <td>Б</td> <td></td> <td>↓</td> <td>◁</td> <td></td> <td></td> <td></td> </tr> <tr> <td>В</td> <td></td> <td></td> <td>○</td> <td></td> <td></td> <td>○</td> </tr> </table>	A		↓	○				Б		↓	◁				В			○			○
A		↖	▲																																								
Б		↖	▬																																								
В			▲			○																																					
A		↓	○																																								
Б		↓	◁																																								
В			○			○																																					
<p>4</p>  <table border="1" data-bbox="295 1370 849 1534"> <tr> <td>A</td> <td></td> <td>)}</td> <td></td> <td></td> <td></td> <td>⋮</td> </tr> <tr> <td>Б</td> <td></td> <td>○</td> <td></td> <td></td> <td></td> <td>○</td> </tr> <tr> <td>В</td> <td></td> <td>∩</td> <td></td> <td></td> <td></td> <td>⋮</td> </tr> </table>	A		)}				⋮	Б		○				○	В		∩				⋮	<p>9</p>  <table border="1" data-bbox="906 1370 1460 1534"> <tr> <td>A</td> <td></td> <td>→</td> <td>≡</td> <td></td> <td></td> <td></td> </tr> <tr> <td>Б</td> <td></td> <td></td> <td>≡</td> <td></td> <td></td> <td>○</td> </tr> <tr> <td>В</td> <td></td> <td></td> <td>≡</td> <td></td> <td></td> <td>○</td> </tr> </table>	A		→	≡				Б			≡			○	В			≡			○
A		)}				⋮																																					
Б		○				○																																					
В		∩				⋮																																					
A		→	≡																																								
Б			≡			○																																					
В			≡			○																																					
<p>5</p>  <table border="1" data-bbox="295 1695 849 1859"> <tr> <td>A</td> <td></td> <td>⋮</td> <td>×</td> <td></td> <td></td> <td></td> </tr> <tr> <td>Б</td> <td></td> <td>—</td> <td>×</td> <td></td> <td></td> <td></td> </tr> <tr> <td>В</td> <td></td> <td>—</td> <td>×</td> <td></td> <td></td> <td></td> </tr> </table>	A		⋮	×				Б		—	×				В		—	×				<p>10</p>  <table border="1" data-bbox="906 1695 1460 1859"> <tr> <td>A</td> <td></td> <td></td> <td>□</td> <td></td> <td></td> <td>┌</td> </tr> <tr> <td>Б</td> <td></td> <td>↖</td> <td>■</td> <td></td> <td></td> <td></td> </tr> <tr> <td>В</td> <td></td> <td></td> <td>■</td> <td></td> <td></td> <td>┌</td> </tr> </table>	A			□			┌	Б		↖	■				В			■			┌
A		⋮	×																																								
Б		—	×																																								
В		—	×																																								
A			□			┌																																					
Б		↖	■																																								
В			■			┌																																					

# Тест 43

Подберите "легенду" к контрольному пункту.

1

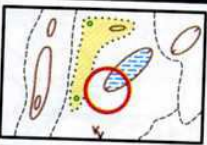

A	↙	○			
Б		○	≡	⊙	
В		∨		⊙	

6



A		∩			
Б	↗	○			
В		⌋			

2

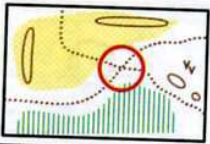

A			X		
Б			X		
В		~~~~		<	

7

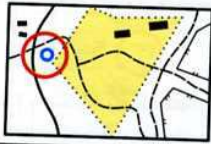

A		→	∩		
Б		→	∩		
В			⊙		⊙

3

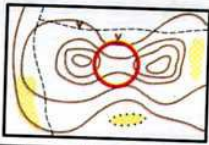

A		∩			
Б		) (			
В		⌋			

8

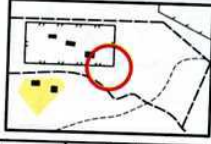

A		↗		└	
Б		↗		└	
В		■		└	

4

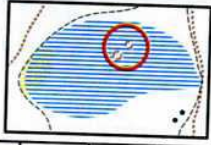

A		↗	≡		
Б		↗	≡		
В		↘		└	

9

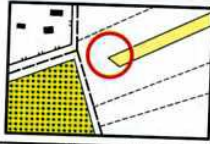

A		←	⊙		
Б			◇		◁
В			◇		◁

5



A				↘	
Б				└	
В				<	

10

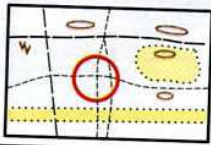











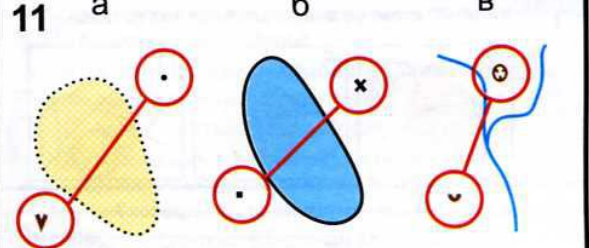

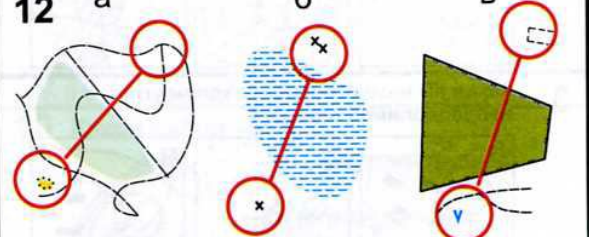

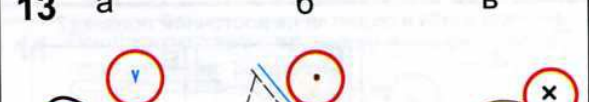
A		↗	∩		
Б	←	↗	X		
В			X		

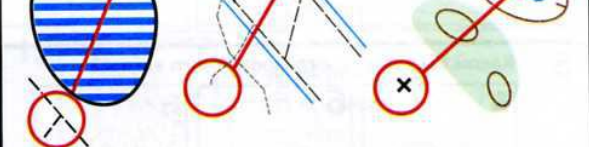

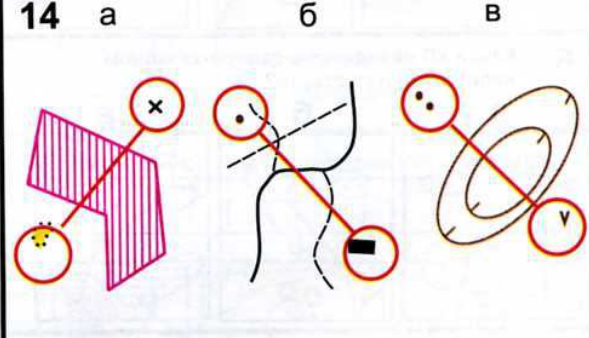
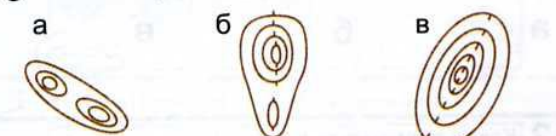
# Тест 44

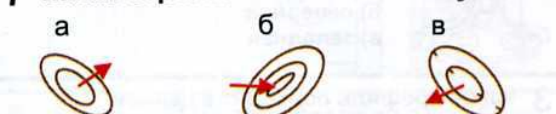
Определите ситуацию.

На какой КП нельзя бежать напрямик?

<p><b>1</b></p> <p>а) пересечение узкой просеки с дорогой б) пересечение широкой просеки с дорогой в) пересечение дороги с тропой</p> 	<p><b>11</b></p> <p>а б в</p> 
<p><b>2</b></p> <p>а) пересечение дорог б) пересечение троп в) пересечение дороги с тропой</p> 	<p><b>12</b></p> <p>а б в</p> 
<p><b>3</b></p> <p>а) горка на поляне б) камень на поляне в) поляна</p> 	<p><b>13</b></p> <p>а б в</p> 
<p><b>4</b></p> <p>а) болото б) яма в) заболоченная яма</p> 	<p><b>14</b></p> <p>а б в</p> 
<p><b>5</b></p> <p>а) яма б) каппони́р на горке в) каппони́р в яме</p> 	<p><b>15</b></p> <p>а б в</p> 
<p><b>6</b> Какая гора выше?</p> <p>а б в</p> 	<p><b>10</b> Какая яма глубже?</p> <p>а б в</p> 
<p><b>7</b> Какая стрелка обозначает "спуск"?</p> <p>а б в</p> 	<p><b>8</b> Какая вершина выше?</p> <p>а) северная б) северо-восточная в) южная</p> 
<p><b>9</b> Какой склон круче?</p> <p>а) северный б) западный в) восточный</p> 	<p><b>9</b> Какой склон круче?</p> <p>а) северный б) западный в) восточный</p> 

## Тест 45

**1** Какой КП стоит во внесштабной яме на поляне?

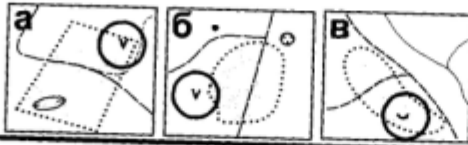

**2** Какой КП находится на стыке просек?

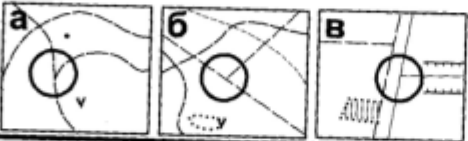

**3** Какой КП находится на западном углу непреодолимой ограды?

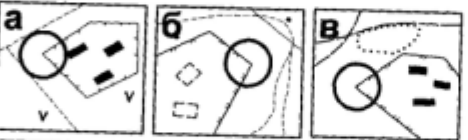

**4** Какой КП находится на восточной полянке?

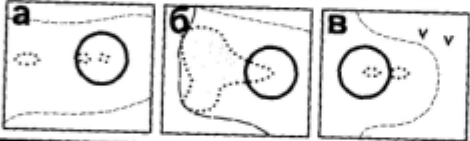

**5** Какой КП стоит у юго-восточного камня?

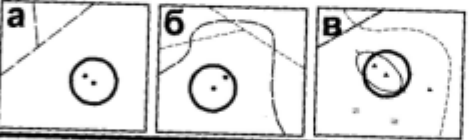

**6** Какой КП находится в северо-западном направлении от старта?

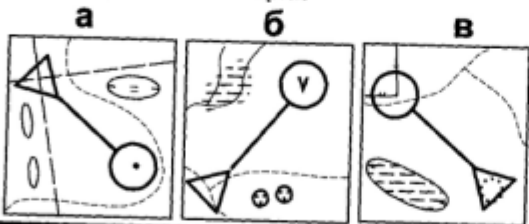

**7** В каком направлении надо двигаться, чтобы со старта прийти на КП?

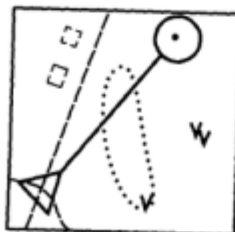

- а) на северо-восток
- б) на юго-запад
- в) на северо-запад

**8** На какой КП придет участник, если будет двигаться со старта на юго-запад?

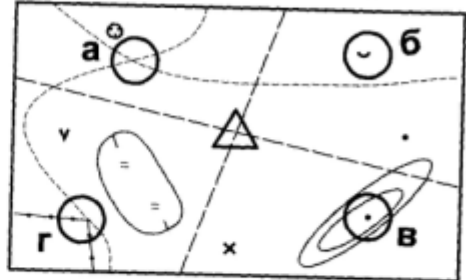

**9** Какая гора выше?



**10** Какая стрелка обозначает "подъем"?

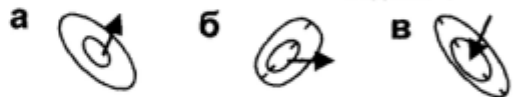

**11** У какой горы южный склон крутой?



**12** Какая вершина выше?

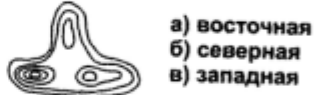

**13** Какой профиль подходит к данной рельефной ситуации?



**14** Подберите описание к рельефной ситуации.











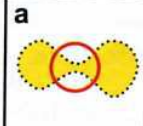
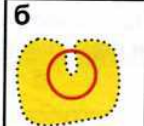
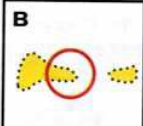

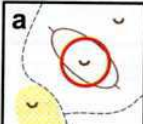

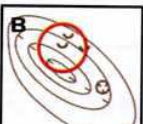
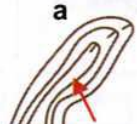

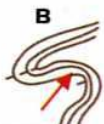

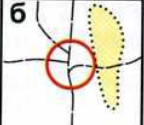

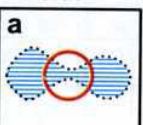
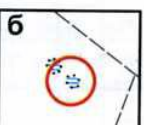
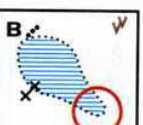
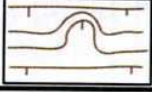
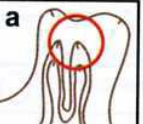
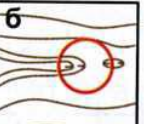
- 
- а) холм с крутым южным склоном
  - б) холм вытянут в направлении север-юг, имеет две вершины
  - в) холм вытянут в направлении запад-восток, имеет две одинаковые вершины.

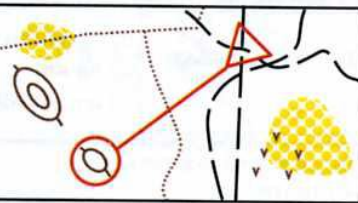
**15** Какой КП стоит в седловине?

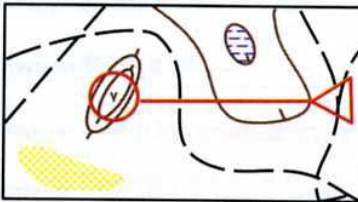
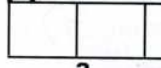
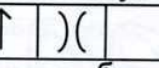
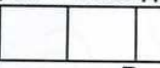

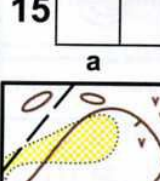
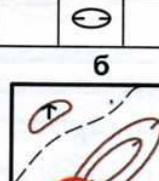
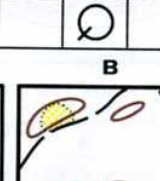
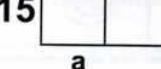
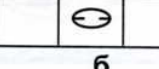
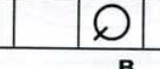
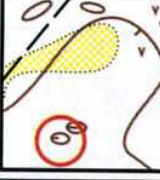

# Тест 46

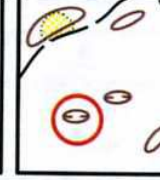
<p><b>1</b> Какой КП находится на перемычке поляны?</p> <p>а  б  в </p>	<p><b>8</b> Подберите описание.</p> <p>а) холм, вытянут в направлении север-юг западный склон крутой; б) яма с крутым южным склоном; в) яма, вытянута в направлении север-юг. Восточный склон пологий, западный - крутой.</p> <p></p>
<p><b>2</b> Какой КП стоит в средней немасштабной яме?</p> <p>а  б  в </p>	<p><b>9</b> Какая стрелка обозначает "спуск"?</p> <p>а  б  в </p>
<p><b>3</b> Какой КП находится на западной развилке дорог?</p> <p>а  б  в </p>	<p><b>10</b> Какой склон круче?</p> <p>а) северо-восточный б) юго-восточный в) северо-западный</p> <p></p>
<p><b>4</b> Какой КП находится на юго-восточном краю болота?</p> <p>а  б  в </p>	<p><b>11</b> Подберите характеристику к графическому изображению рельефа.</p> <p>а) выступ б) яма в) ступень</p> <p></p>
<p><b>5</b> Какой КП стоит в восточной лощине?</p> <p>а  б  в </p>	<p><b>12</b></p> <p>а) перемычка б) проход в) бугор</p> <p></p>
<p><b>6</b> В каком направлении надо двигаться, чтобы со старта прийти на КП?</p> <p>а) на северо-восток б) на юго-запад в) на юго-восток</p> <p></p>	<p><b>13</b></p> <p>а) гора б) обрыв в) промоина</p> <p></p>
<p><b>7</b> Определите азимут от старта до КП?</p> <p>а) 45 градусов б) 90 градусов в) 270 градусов</p> <p></p>	<p><b>14</b> Какой КП соответствует данной легенде?</p> <p>а  б  в </p> <p>а  б  в </p>
<p><b>15</b></p> <p>а  б  в </p>	<p>а  б  в </p> <p>а  б  в </p>



# Тест 47

**1** Какой КП находится на восточном островке леса?

**2** Какой КП находится на южном микробугорке?

**3** Какой КП стоит на северной горке?

**4** Какой КП находится на северо-западной полянке?

**5** Какой КП стоит на юго-западной горке в болоте?

**6** Какая стрелка обозначает "подъем"?

**7** У какой горы западная вершина выше?

**8** У какой горы северо-западный склон крутой?

**9** Какая рельефная ситуация подходит к данному описанию?  
Холм с крутым юго-восточным склоном. Северо-западная вершина выше.

**10** Какая рельефная ситуация соответствует данному профилю?

**11** Какая "легенда" подходит к данному КП?

**12**

**13** В каком направлении надо двигаться, чтобы со старта прийти на КП?

**14** Какой КП находится в юго-восточном направлении от старта?

**15** Какой азимут от старта до КП?

а) 270 градусов  
б) 180 градусов  
в) 90 градусов

А	←	⌋		
Б		⊖		⊖
В	←	⌋		

А	↖			
Б				⊖
В	↗	205		



## Тест 48

<p><b>1</b> Что должен сделать участник, если прибежал на "чужой" КП?</p> <p>а) не отмечаясь бежать на "свой" КП</p> <p>б) сделать отметку и бежать на следующий КП</p> <p>в) бежать на финиш</p>	<p><b>6</b> Что происходит с результатом участковый, который превысил "контрольное время"?</p> <p>а) аннулируется и записывается в протокол</p> <p>б) записывается в общий протокол</p> <p>в) не учитывается вообще</p>
<p><b>2</b> Вы пришли в точку КП, а призм нет. Вы точно не уверены, что это та точка. Ваши действия?</p> <p>а) не теряя ни секунды продолжу идти по дистанции</p> <p>б) выйду еще раз на привязку и иду на КП</p> <p>в) начну поиск по системе прочесывания</p>	<p><b>7</b> Что такое "пункт К"?</p> <p>а) смотровой КП на дистанции</p> <p>б) последний КП дистанции</p> <p>в) место, откуда начинается ориентирование по карте (обозначается красным треугольником)</p>
<p><b>3</b> Вы получили штрафные круги на маркированной дистанции. Кто должен считать их прохождение?</p> <p>а) сам участник</p> <p>б) судья должен считать и говорить, сколько кругов осталось пройти</p> <p>в) тренер должен говорить участнику, сколько кругов он прошел</p>	<p><b>8</b> Что означает выражение "результат аннулирован"?</p> <p>а) это абсолютно лучший результат из всех участников, бежавших эту Дистанцию</p> <p>б) результат, время которого не засчитывается и место не присуждается в связи с нарушением правил</p> <p>в) это беговое время на маркированной дистанции без учета штрафа</p>
<p><b>4</b> Как проходит дистанция спортсменом в заданном направлении?</p> <p>а) в любом порядке</p> <p>б) в порядке, установленном судьями</p> <p>в) по маркиру</p>	<p><b>9</b> Выберите правильное значение выражения "привязка КП"?</p> <p>а) сочетание ориентиров, влияющих на выбор пути</p> <p>б) конечный ориентир, с которого берется КП</p> <p>в) хорошо заметный ориентир, по которому участник может определить свое местоположение</p>
<p><b>5</b> Что должно быть нанесено на карту судьями к моменту старта участника соревнований на маркированной дистанции?</p> <p>а) финиш</p> <p>б) точка начала ориентирования, контрольные пункты, финиш</p> <p>в) точка начала ориентирования</p>	<p><b>10</b> Выберите правильное значение выражения "молоко"?</p> <p>а) участок местности, насыщенный мелким рельефом</p> <p>б) труднопроходимый лес</p> <p>в) участок местности, не имеющий ориентиров</p>

## Тест 49

<p><b>1</b> Вы не вышли с привязки на КП. Ваши действия?</p> <p>а) выйти еще раз на привязку и затем на КП</p> <p>б) начать искать в предполагаемом районе КП</p> <p>в) бежать дальше, считая, что КП стоит неправильно</p>	<p><b>6</b> На какой дистанции участник проходит КП в любом порядке?</p> <p>а) маркированная дистанция</p> <p>б) заданное направление</p> <p>в) дистанция по выбору</p>
<p><b>2</b> Вы отметились на "чужом" КП. Ваши действия?</p> <p>а) бежать на финиш</p> <p>б) бежать на следующий КП</p> <p>в) продолжать искать нужный КП и отметить его в резервной клетке</p>	<p><b>7</b> Что происходит с результатом участника, который потерял карточку или иное средство отметки?</p> <p>а) результат аннулируется</p> <p>б) результат вносится в протокол в зависимости от бегового времени</p> <p>в) участнику дается право повторного прохождения дистанции</p>
<p><b>3</b> Вы опоздали на старт по своей вине. Ваши действия?</p> <p>а) прийти на старт, получить карту и уйти на дистанцию</p> <p>б) не стартовать</p> <p>в) стартовать только в том случае, если изменят время старта</p>	<p><b>8</b> Выберите правильное значение выражения "штрафное время"?</p> <p>а) время, которое прибавляется к результату участника за опоздание на старт</p> <p>б) время, полученное участником на маркированной дистанции за ошибки в нанесении КП</p> <p>в) время, в течение которого участник может находиться на дистанции ориентирования</p>
<p><b>4</b> Истекло Ваше "контрольное время". Ваши действия?</p> <p>а) поискать следующий КП и потом пойти на финиш</p> <p>б) до конца пройти дистанцию</p> <p>в) сразу идти на финиш</p>	<p><b>9</b> Выберите правильное значение выражения "легенда кп"?</p> <p>а) уточнение местоположения КП на объекте местности и относительно его</p> <p>б) порядковый номер КП</p> <p>в) ориентир, на котором установлен знак КП</p>
<p><b>5</b> Что происходит с результатом участника, который на дистанции в заданном направлении не отметил один КП?</p> <p>а) результат засчитывается и записывается после результатов участников, прошедших всю дистанцию</p> <p>б) результат аннулируется и вносится в протокол</p> <p>в) результат записывается в общий протокол, в зависимости от бегового времени</p>	<p><b>10</b> Выберите правильное значение выражения "полигон"?</p> <p>а) место определения судьями точности нанесения кп на карту</p> <p>б) перегон между двумя КП</p> <p>в) участок местности со стационарными КП, на котором проводятся тренировки и соревнования</p>



## Тест 50

<p><b>1</b> Вы приближаетесь к КП и видите, что несколько участников бегут в том же направлении. Ваши действия?</p> <p>а) спрошу, на какой КП они бегут б) пойду на КП, не обращая на них внимания в) побегу за ними</p>	<p><b>6</b> Что происходит с результатом участника, который на дистанции в заданном направлении отметил лишний КП?</p> <p>а) результат засчитывается как правильный и вносится в протокол, в зависимости от бегового времени б) результат аннулируется в) из результата участника вычитается часть времени, потраченного на поиск лишнего КП</p>
<p><b>2</b> Что должен сделать участник, сошедший с дистанции?</p> <p>а) вернуться в лагерь б) пройти через финиш в) уехать домой</p>	<p><b>7</b> Как определяются результаты участников, показавших одинаковое время на дистанции в заданном направлении?</p> <p>а) участникам, показавшим одинаковое время присуждается одинаковое место б) место лучше у того, кто раньше стартовал в) место лучше у стартовавшего позднее</p>
<p><b>3</b> После финиша вы увидели, что ваш результат аннулирован. Ваши действия?</p> <p>а) пойду самостоятельно выяснять причины б) сообщу тренеру или представителю команды в) никому не скажу</p>	<p><b>8</b> Выберите правильное значение выражения "контрольное время"?</p> <p>а) время, с которого начинается хронометраж б) время, в течение которого участник может находиться на дистанции ориентирования в) время, полученное участником на маркированной дистанции за ошибки в нанесении КП</p>
<p><b>4</b> На какой дистанции участник может получить штрафной круг?</p> <p>а) дистанция по выбору б) эстафета в заданном направлении в) спринт на маркированной дистанции</p>	<p><b>9</b> Выберите правильное значение выражения "старт ориентирования"?</p> <p>а) место, откуда начинается ориентирование по карте, (обозначается красным треугольником) б) место, где спортсмен получает карту в) место, откуда начинается точное ориентирование на КП</p>
<p><b>5</b> С какого момента начинается отсчет времени участника соревнований на дистанции в заданном направлении?</p> <p>а) с момента вызова участника б) с момента получения карты в) с момента команды "Старт"</p>	<p><b>10</b> Выберите правильное значение выражения "контрольный пункт"?</p> <p>а) маркированный участок, прохождение которого обязательно для участника б) место установки призмы и средств отметки в) хорошо заметный ориентир, по которому участник сможет определить свое местоположение</p>



20  
а  
в  
б  
а  
а

а  
в

# КОНТРОЛЬНЫЕ ТЕСТЫ

---

---

---

---

---

---

---

---



ОБУЧАЮЩИЕ  
И КОНТРОЛЬНЫЕ  
**ТЕСТЫ**  
ПО СПОРТИВНОМУ  
ОРИЕНТИРОВАНИЮ



### Краткое описание к контрольным тестам 1-го уровня

Контрольные тесты 1-го уровня рекомендуются для проверки знаний занимающихся в группах начальной подготовки 2-го года обучения.

Принцип работы с КТ-1 основан на выборе правильного ответа из нескольких предложенных. На 1-м листе написаны вопросы, далее на 2 и 3 листах – практические задания к ним. Отвечать следует на специальном листе для ответов.

Предлагаемое время для ответов на все вопросы – 20 минут

№ вопроса	Вопросы и задания
1	Знание условных знаков. Необходимо нарисовать заданный УЗ. Оценивается точность изображения знака
2–3	Определение сторон горизонта: № 2 – найти КП при движении в заданном направлении; № 3 – определить направление движения на КП; карта может быть развернута, линии магнитного меридиана указаны на карте
4	Ориентирование карты по компасу. Из 3-х предложенных карт надо выбрать ту, которая соответствует изображенному компасу
5–6	Масштаб карты. М 1:1000, М 1:15 000. Измерения при помощи линейки. № 5 – измерить расстояние на карте и перевести его в метры; № 6 – заданное расстояние в метрах перевести в сантиметры, определить его на карте
7–8	Рельеф. № 7 – определение профиля к заданной форме рельефа; № 8 – определение формы рельефа по профилю и заданного направления движения (вверх или вниз)
9	Выбор пути. Выбрать из 3-х предложенных вариантов: 1) наиболее короткий и оптимальный; 2) более длинный, но тоже приемлемый; 3) самый длинный. Определить оптимальный путь
10	Определение результатов в соревнованиях в заданном направлении. Умение вычислить результат участника по времени старта и финиша
11	Действия участника на дистанции
12–13	Знание основных видов и правил их проведения

Критерии оценки к контрольному тесту 1-го уровня

№ вопроса	Максимальный балл	Комментарии
1.	1	0,2 балла за каждый правильно изображенный знак; 0,1 – за неточный или небрежный рисунок.
2.	1	За правильное определение КП
3.	1	За точное определение направления.
4.	0,5	За правильное определение сориентированной карты
5.	1	За точное определение расстояния между КП
6.	1	За точное определение КП
7.	0,5	За точное определение профиля
8.	1	0,2 балла за каждое правильное определение направления движения
9.	1	1 балл за оптимальный вариант; 0,5 балла за вариант более длинный
10.	0,5	0,5 балла за правильный расчет результата; 0,2 балла за неточный расчет (ошибки в секундах или разница 1–2 минуты)
11.	0,5	За правильный ответ
12.	0,5	За правильный ответ
13.	0,5	За правильный ответ
Сумма	10	Минимальная оценка, при которой результат тестирования засчитывается, – 6 баллов



## Контрольный тест.

### Первый уровень

<b>Вопрос 1</b>	<b>Нарисуйте 5 условных знаков.</b>
<b>Вопрос 2</b>	<b>На какой КП придет участник, двигаясь со старта: <u>на северо-запад.</u></b>
<b>Вопрос 3</b>	<b>Перед вами карта с обозначенным местом старта и контрольным пунктом. В каком направлении надо двигаться, чтобы прийти на КП.</b>
<b>Вопрос 4</b>	<b>Найдите и запишите букву, которой обозначена сориентированная карта по компасу.</b>
<b>Вопрос 5</b>	<b>Измерьте, сколько метров между контрольными пунктами и выберите правильный ответ.</b>
<b>Вопрос 6</b>	<b>Измерьте и напишите, какой контрольный пункт находится на расстоянии 450 метров от старта.</b>
<b>Вопрос 7</b>	<b>Определите, какой из профилей подходит к данной рельефной ситуации.</b>
<b>Вопрос 8</b>	<b>Напишите, что обозначает в каждой рельефной ситуации стрелка: "спуск" или "подъем"?</b>
<b>Вопрос 9</b>	<b>Какой вариант пути является наиболее правильным.</b>
<b>Вопрос 10</b>	<b>Вычислите результат участника на дистанции в заданном направлении, если известно : а) время старта; б) время финиша.</b>
<b>Вопрос 11</b>	<b>Что должен сделать участник, если прибежал на "чужой" КП?</b>
<b>Вопрос 12</b>	<b>На какой дистанции участник может получить <u>штрафной круг?</u></b>
<b>Вопрос 13</b>	<b>Выберите правильное значение выражения <u>контрольное время.</u></b>

Практические задания к контрольному тесту.

Первый уровень.

- Вопрос 1**
- а) узкая просека
  - б) канава
  - в) поляна
  - г) обрыв
  - д) развалины

**Вопрос 4**

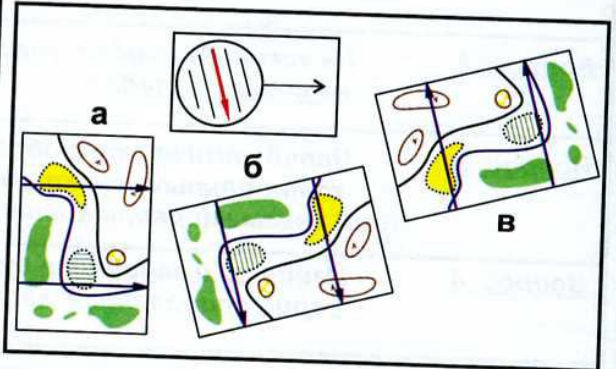

**Вопрос 2**

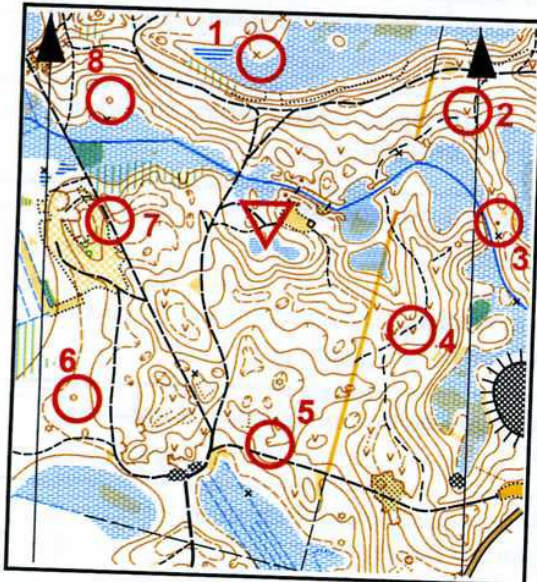

**Вопрос 5**

М 1: 10000

- а) 600 м
- б) 900 м
- в) 450 м

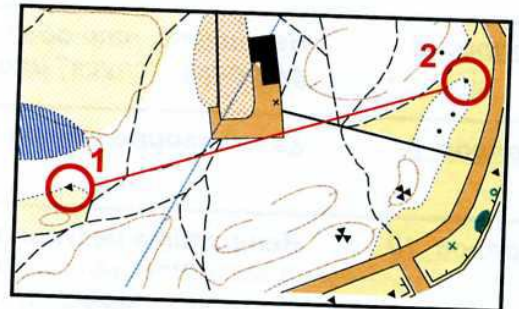

**Вопрос 3**

- а) на северо-запад
- б) на юго-запад
- в) на юго-восток
- г) на северо-восток



**Вопрос 6**

М 1:15000

- а) КП 1
- б) КП 2
- в) КП 3

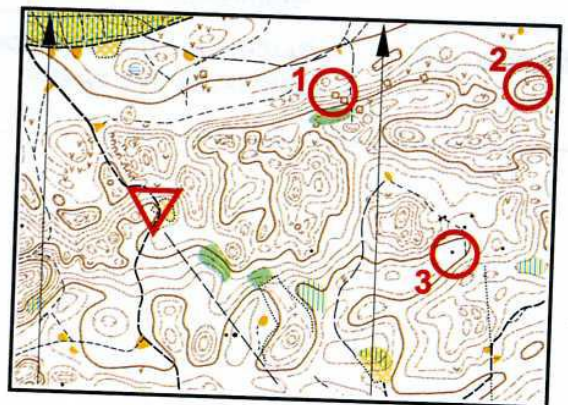



**Практические задания к контрольному тесту.**

**Первый уровень.**

**Вопрос 7**

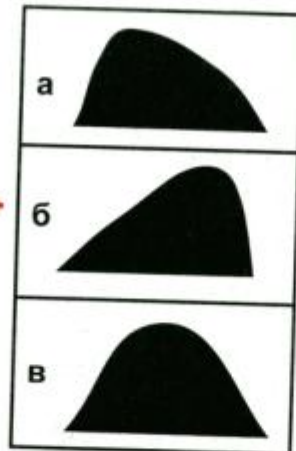

**Вопрос 8**

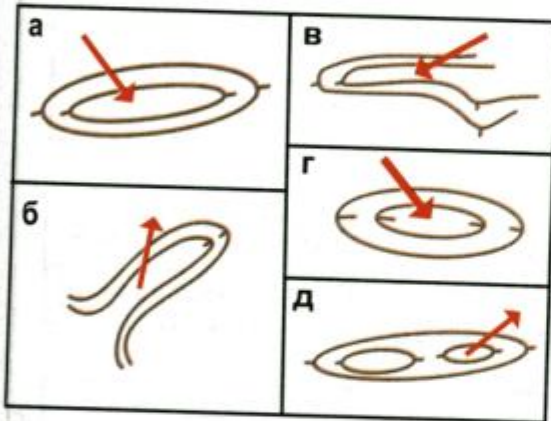

**Вопрос 9**

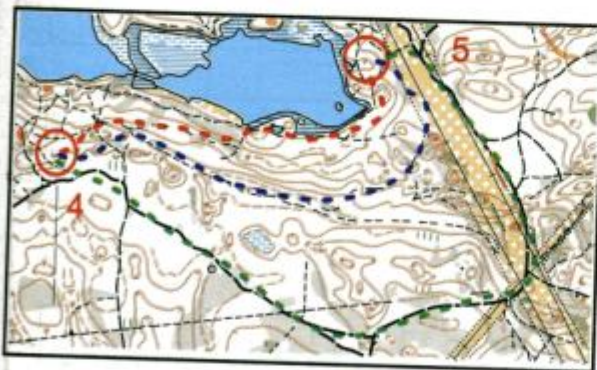

- а) левый вариант (красный);
- б) средний вариант (синий);
- в) правый вариант (зеленый).

**Вопрос 10**

Время старта:	0:44:00
Время финиша:	1:13:54

**Вопрос 11**

- а) не отмечаясь бежать на свой КП;
- б) сделать отметку и бежать на свой КП;
- в) бежать на финиш.

**Вопрос 12**

- а) маркированная дистанция;
- б) заданное направление;
- в) дистанция по выбору.

**Вопрос 13**

- а) время, с которого начинается хронометраж;
- б) время, полученное участником на маркированной дистанции за ошибки в нанесении КП;
- в) время, в течение которого участник может находится на дистанции

**ОТВЕТЫ**  
**Контрольный тест**

**Первый уровень**

**Фамилия, Имя:**

**Ф.И.О. тренера:**

**Дата:** " \_\_\_\_ " \_\_\_\_ **200\_г.**

**Кол-во баллов:**

**Вопрос 1**

а Узкая просека 	б Канава 
в Поляна 	г Обрыв 
д Развалины 	

**Вопрос 2**

**КП № 8**

**Вопрос 3**

**Б( юго-запад)**

**Вопрос 4**

**Б**

**Вопрос 5**

**А**

**Вопрос 6**

**А**

**Вопрос 7**

**Б**

**Вопрос 8**

а Подъем

б Подъем

в Подъем

г Спуск

д Спуск

**Вопрос 9**

**А (левый-красный)**

**Б (средний -синий)**

**Вопрос 10**

**29:54**

**Вопрос 11**

**А**

**Вопрос 12**

**А**

**Вопрос 13**

**В**



**ЛИСТ ДЛЯ ОТВЕТОВ**  
Контрольный тест

Первый уровень

Фамилия, Имя:

Ф.И.О. тренера:

Дата: " " 200\_г.

Кол-во баллов:

Вопрос 1

а	б
в	г
Д	

Вопрос 7

Вопрос 8

а
б
в
г
д

Вопрос 9

Вопрос 10

Вопрос 2

КП №

Вопрос 3

Вопрос 4

Вопрос 5

Вопрос 6

Вопрос 11

Вопрос 12

Вопрос 13

**ЛИСТ ДЛЯ ОТВЕТОВ**  
Контрольный тест

Первый уровень

Фамилия, Имя:

Ф.И.О. тренера:

Дата: " " 200\_г.

Кол-во баллов:

Вопрос 1

а	б
в	г
Д	

Вопрос 7

Вопрос 8

а
б
в
г
Д

Вопрос 9

Вопрос 10

Вопрос 2

КП №

Вопрос 3

Вопрос 4

Вопрос 5

Вопрос 6

Вопрос 11

Вопрос 12

Вопрос 13

### Краткое описание к контрольным тестам 2–5-го уровней

Контрольные тесты 2–5 уровней рекомендуются для проверки знаний занимающихся в учебно-тренировочных группах 1–4 годов обучения.

Вопросы и задания охватывают те же темы, что и в КТ-1 с постепенным усложнением.

Принцип работы с контрольными тестами 2–5 уровней отличается от предыдущего. Ответы пишутся непосредственно на листе с контрольным тестом, содержащим вопросы, задания и фрагменты карт.

При выполнении заданий на определение точности глазомера занимающихся не рекомендуется использовать компас и линейку.

В предложенных тестах указано время для ответа на каждый вопрос отдельно. Вопросы может читать тренер, регулируя хронометраж ответов или записать на магнитофонную кассету.

### Вопросы и задания к контрольному тесту 2-го уровня

№ п/п	Вопросы и задания	Время	Балл
1.	Перед вами фрагмент карты с обозначенными точками. Подпишите и дайте характеристику только тем точкам, на которые можно поставить КП	1'30"	1
2.	Дайте разъяснение «легендам», указанным в таблице.	1'30"	1
3.	Определите и нарисуйте на фрагменте карты, как проходят линии магнитного меридиана	10"	0,5
4.	Перед вами фрагмент карты с обозначенным местом старта. Нарисуйте КП, который будет находиться к северо-западу от старта	20"	0,5
5.	Определите глазомерно расстояние по прямой между КП-1 и КП-2 и запишите его	1'	0,5
6.	Нарисуйте на карте два КП, чтобы расстояние между ними равнялось указанному	1'	0,5
7.	Сосчитайте набор высоты в метрах от КП-3 до КП-4 и запишите его	1'	0,5
8.	Определите и запишите, какой из КП стоит выше по рельефу	1'	0,5
9.	Выберите вариант для рельефной ситуации и подпишите соответствующей буквой: а) холм с крутым юго-восточным склоном. Имеет две вершины; б) яма вытянута в направлении «запад-восток». Южный склон пологий; в) лощина в северо-восточном направлении. Юго-восточный склон крутой; г) холм с крутым западным склоном; д) яма почти круглая с крутым северо-западным склоном	1'30" или по 15" на каждую ситуацию	1
10.	Перед вами 2 фрагмента дистанции. Напишите, на какой КП участник бежит по линейным ориентирам?	20"	0,5
11.	Нарисуйте наиболее оптимальный вариант пути от КП-9 до КП-10	1'	1
12.	Сосчитайте результаты участников на дистанции в заданном направлении и распределите их по местам	2'	1
<i>В следующих вопросах выберите правильный ответ и запишите букву, соответствующую выбранному варианту</i>			
13.	Как спортсмен проходит дистанцию в заданном направлении?: а) в любом порядке; б) по маркиру; в) в порядке, установленном судьями, указанным на карте	5"	0,5



№ п/п	Вопросы и задания	Время	Балл
14.	Вы приближаетесь к КП и видите несколько участников, которые бегут в том же направлении. Ваши действия?: а) спрошу, на какой КП они бегут; б) пойду на КП, не обращая на них внимания; в) побегу за ними	5"	0,5
15.	Привязка – это: а) сочетание ориентиров, влияющих на выбор пути; б) конечный ориентир, с которого берется КП; в) хорошо заметный ориентир, по которому участник сможет определить свое местоположение	5"	0,5

**Критерии оценки к контрольному тесту 2-го уровня**

№ вопроса	Максимальный балл	Комментарии
1.	1	0,2 балла за каждый правильно обозначенный КП
2.	1	0,2 балла за каждое точное разъяснение «легенды»; 0,1 – за неточность
3.	0,5	За точное определение линий магнитного меридиана
4.	0,5	За правильное определение направления
5.	0,5	0,5 балла за определение расстояния с допустимой неточностью 10% от правильного результата; 0,3 – за определение расстояния с ошибкой от 10 % до 20%
6.	0,5	За точное определение КП
7.	0,5	0,5 балла за правильное определение набора высоты с допустимой ошибкой до 5 метров; 0,3 – за определение набора высоты с ошибкой от 5 до 10 метров
8.	0,5	За точное определение КП
9.	1	0,2 балла за каждую правильно определенную ситуацию
10.	0,5	За точное определение фрагмента
11.	1	1 балл за оптимальный вариант; 0,5 балла за допустимый ответ
12.	1	За правильный подсчет: –0,2 балла за каждое неправильно указанное время; –0,2 балла за неправильное распределение мест
13.	0,5	За правильный ответ
14.	0,5	За правильный ответ
15.	0,5	За правильный ответ
Сумма	10	Минимальная оценка, при которой результат тестирования засчитывается, – 6 баллов

## Контрольный тест.

### Второй уровень

Фамилия Имя:

Фамилия И.О. тренера:

Вариант: 1

Дата: "\_\_\_" \_\_\_\_\_ 200 г.

Кол-во баллов:

#### Вопрос 1



#### Вопрос 2

M14					
1	46				
2	47				
3	48				
4	49		0.5		
5	50				

1
2
3
4
5

#### Вопрос 3



#### Вопрос 4

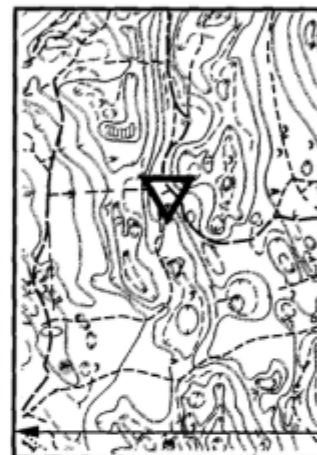

#### Вопрос 5

M 1:15000

м

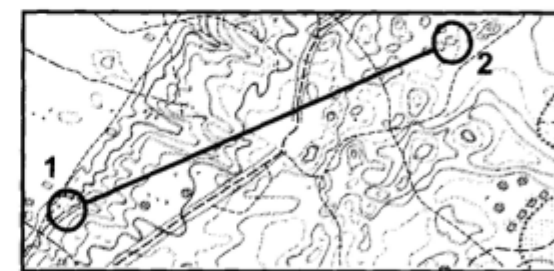

#### Вопрос 6

M 1:10000

600 м





Вопрос 7 Н-5м М

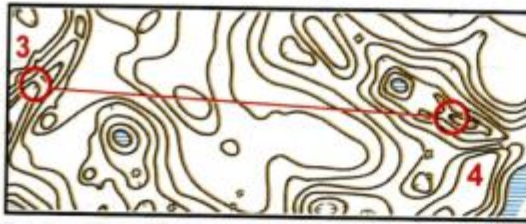

Вопрос 8 КП №

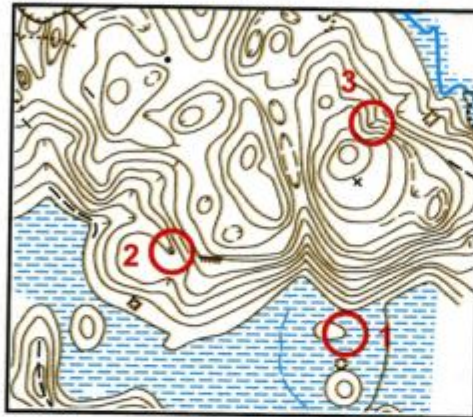

Вопрос 9

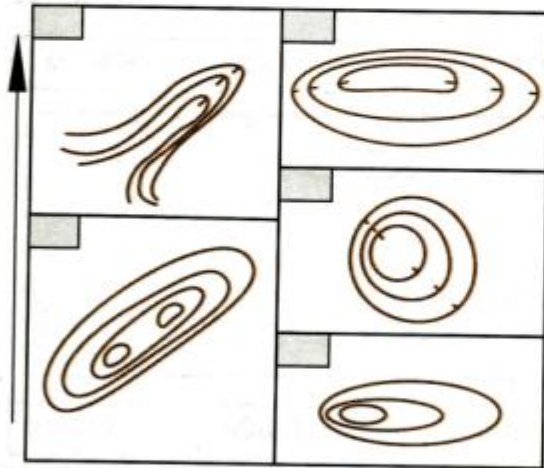

Вопрос 10

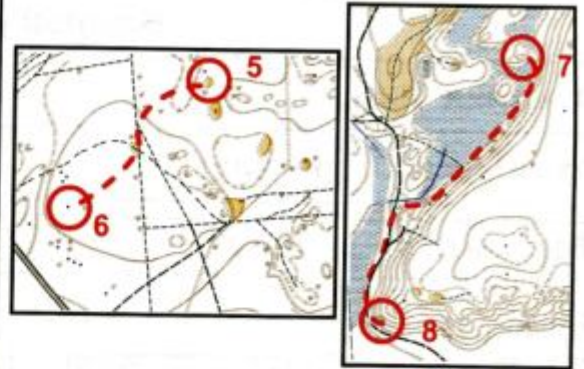

Вопрос 11 М 1:10000 Н-5м

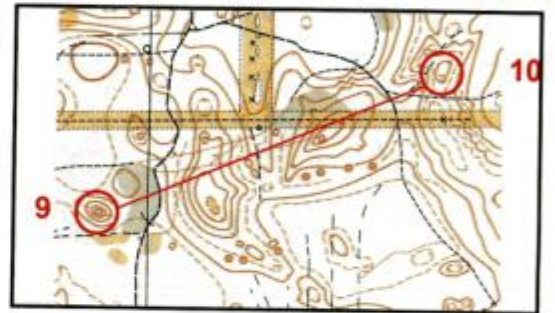

Вопрос 12

Фамилия	Старт	Финиш	Результат	М
Скворцов	0:11	1:09:21		
Воробьев	0:35	0:59:46		
Жаворонков	0:29	1:04:17		
Синицын	0:48	1:19:15		

Вопрос 13

Вопрос 14

Вопрос 15

№ вопроса	1	2	3	4	5	6	7	8	9	10	11	12	13	14	15	Сумма
Максимальное кол-во баллов	1	1	0,5	0,5	0,5	0,5	0,5	0,5	1	0,5	1	1	0,5	0,5	0,5	10
Кол-во баллов, полученных за ответ																



# ОТВЕТЫ

## Контрольный тест.

### Второй уровень

Фамилия Имя:

Фамилия И.О. тренера:

Вариант: 1

Дата: "\_\_\_" \_\_\_\_\_ 200 г.

Кол-во баллов:

#### Вопрос 1

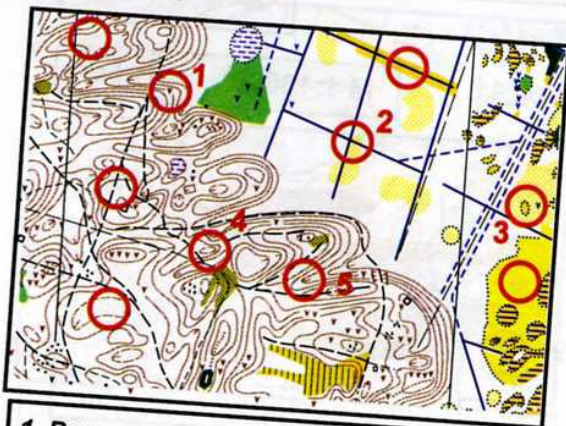

1. Воронка

2. Пересечение канава

3. Полянка

4. Горка

5. Лощина

#### Вопрос 2

M14				
▷				
1 46		⊖		
2 47	↑	⊙		
3 48		∩		∏
4 49		▲	0.5	⊙
5 50		∕	У	

1 №46 яма

2 №47 северная полянка

3 №48 лощина, верхняя часть

4 №49 камень высотой 0,5 м, с северной стороны

5 №50 пересечение троп

#### Вопрос 3



#### Вопрос 4



#### Вопрос 5

M 1:15000 900 м

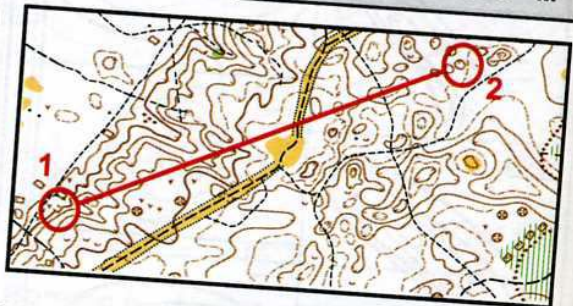

#### Вопрос 6

M 1:10000 600 м

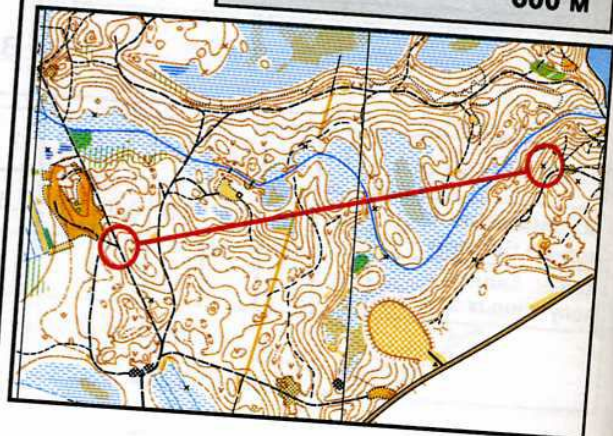



**Вопрос 7** Н-5м 25 М

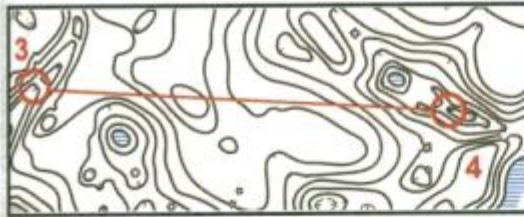

**Вопрос 8** КП № 3

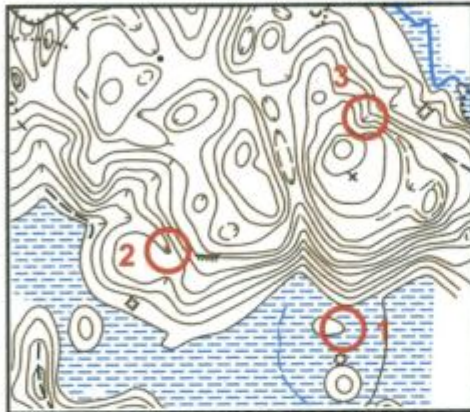

**Вопрос 9**

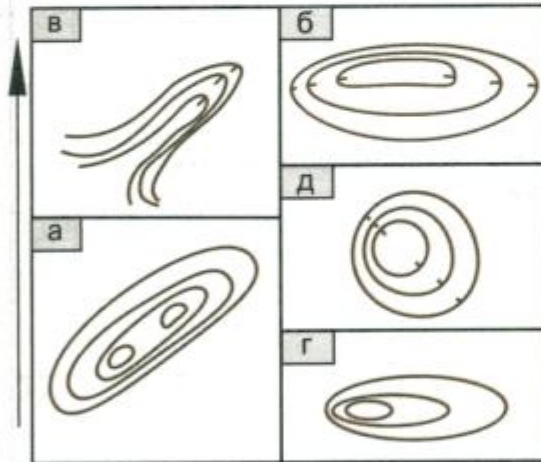

**Вопрос 10** КП 7-8

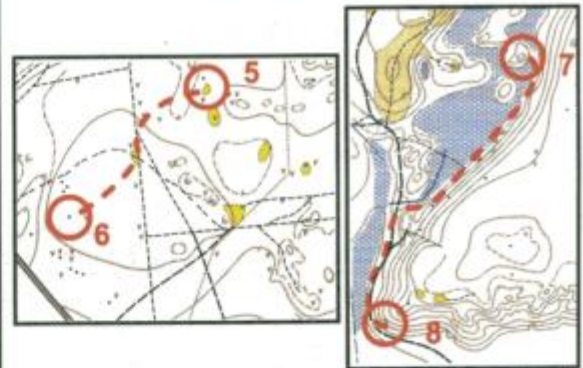

**Вопрос 11** М 1:10000 Н-5м

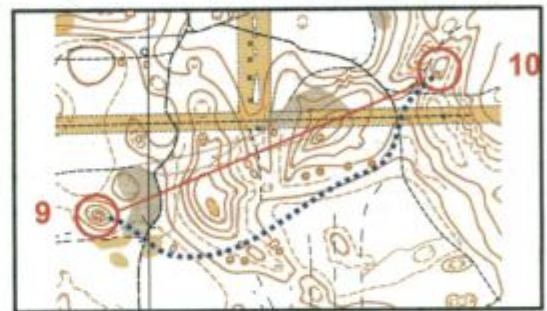

**Вопрос 12**

Фамилия	Старт	Финиш	Результат	М
Скворцов	0:11	1:09:21	59:21	4
Воробьев	0:35	0:59:46	24:46	1
Жаворонков	0:29	1:04:17	35:17	3
Синицын	0:48	1:19:15	31:15	2

**Вопрос 13** В

**Вопрос 14** Б

**Вопрос 15** Б

№ вопроса	1	2	3	4	5	6	7	8	9	10	11	12	13	14	15	Сумма
Максимальное кол-во баллов	1	1	0,5	0,5	0,5	0,5	0,5	0,5	1	0,5	1	1	0,5	0,5	0,5	10
Кол-во баллов, полученных за ответ																



**Вопросы к контрольному тесту третьего уровня**

№ п/п	Вопросы и задания	Время	Балл
1.	Нарисуйте следующие фрагменты: а) развилка троп; б) яма на поляне; в) камень в лощине; г) капонир на горе; д) стык канав	1' или по 10" на фраг- мент	1
2.	Перед вами фрагмент карты и легенды контрольных пунктов. Найдите по легенде точки КП и подпишите их	1'	1
3.	Перед вами фрагмент карты с обозначенным местом старта и контрольными пунктами. Соедините со стартом тот КП, азимут на который будет 225 градусов	20"	0,5
4.	Перед вами фрагмент карты с обозначенным местом старта и КП. Соедините со стартом КП, который находится в северо-восточном направлении, измерьте и запишите расстояние до него	1'	1
5.	Соедините между собой 2 КП, расстояние между которыми будет 750 м	30"	0,5
6.	Дайте характеристику указанным формам рельефа	1'	1
7.	Перед вами фрагмент дистанции с двумя вариантами пути. Определите и запишите, какой из них будет с наименьшим набором высоты. Укажите набор высоты в метрах	1'30"	0,5
8.	Сосчитайте суммарный набор высоты в метрах от КП-3 до КП-4 и от КП-4 до КП-5 и запишите его	1'30"	0,5
9.	Перед вами 2 фрагмента дистанции. На какой КП участник бежит, используя «бег в мешок»?	20"	0,5
10.	Перед вами фрагмент дистанции с вариантом пути от КП-10 до КП-11, на котором расставлено множество крестиков. Обведите только те, которые будут являться опорными точками	1'	1
11.	Сосчитайте результаты участников на дистанции в заданном направлении и распределите их по местам	2'	0,5
<i>В следующих вопросах выберите правильный ответ и запишите букву, соответствующую выбранному варианту</i>			
12.	После дистанции вы в протоколе увидели, что ваш результат аннулирован. Ваши действия?: а) пойду самостоятельно выяснять причины; б) сообщу тренеру или представителю команды; в) никому не скажу	5"	0,5
13.	Вы пришли в точку КП, а призмы нет. Вы точно не уверены, что это та точка. Ваши действия?: а) не теряя ни секунды, продолжаю идти по дистанции; б) выхожу еще раз на привязку и снова иду на КП; в) начну поиск по системе «прочесывания»	5"	0,5
14.	Выступ – это: а) горизонтальная или наклонная площадка, вытянутая вдоль склона; б) возвышение на склоне, поперечный профиль которого горизонтален или имеет незначительный наклон; в) углубление в склоне, профиль которого имеет незначительный наклон	5"	0,5
15.	Молоко – это: а) участок местности, насыщенный мелким рельефом; б) труднопроходимый лес; в) участок местности, не имеющий ориентиров	5'м	0,5



**Критерии оценки к контрольному тесту 3-го уровня**

№ вопроса	Максимальный балл	Комментарии
1.	1	0,2 балла за каждую правильно нарисованную ситуацию; 0,1 – за неточность или небрежность
2.	1	0,2 балла за каждое точное определение КП
3.	0,5	За точное определение КП по азимуту
4.	1	0,5 балла за правильное определение КП по направлению; 0,5 балла за правильное определение расстояния. В случае неправильного определения направления расстояние не измеряется
5.	0,5	За точное определение расстояния
6.	1	0,2 балла за каждое правильное определение
7.	0,5	0,5 балла за правильное определение варианта и набора высоты с допустимой ошибкой до 5 метров; 0,4 – за правильное определение варианта при ошибке в наборе высоты от 5 до 10 метров. 0,3 – за правильное определение варианта при ошибке в наборе высоты свыше 10 м или неопределении ее. При неправильном определении варианта набор высоты не учитывается
8.	0,5	0,5 балла за правильное определение набора высоты с допустимой ошибкой до 5 метров. 0,3 балла – если неточность в определении составляет от 5 до 10 метров
9.	0,5	За точное определение фрагмента
10.	1	–0,1 – за каждую лишнюю ОТ или недостающую
11.	0,5	За правильный подсчет. –0,1 – за каждое неправильное время; –0,1 – за неправильное распределение мест
12.	0,5	За правильный ответ
13.	0,5	За правильный ответ
14.	0,5	За правильный ответ
15.	0,5	За правильный ответ
Сумма	10	Минимальная оценка, при которой результат тестирования засчитывается, – 6 баллов



# Контрольный тест.

## Третий уровень

Фамилия Имя: \_\_\_\_\_

Фамилия И.О. тренера: \_\_\_\_\_

Вариант: 1

Дата: "\_\_\_" \_\_\_\_\_ 200 г.

Кол-во баллов: \_\_\_\_\_

### Вопрос 1

а	г
б	д
в	

### Вопрос 2

М 16					
▷					
1	31	↓	∨		
2	32		/	У	
3	33		∩		
4	34		○		
5	35		Х		

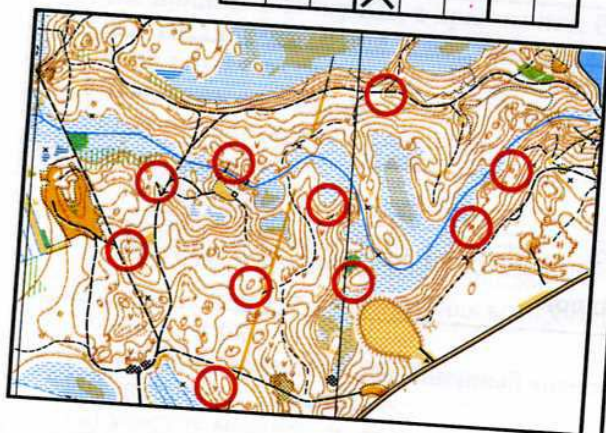

### Вопрос 3



### Вопрос 4

М 1:10000

М

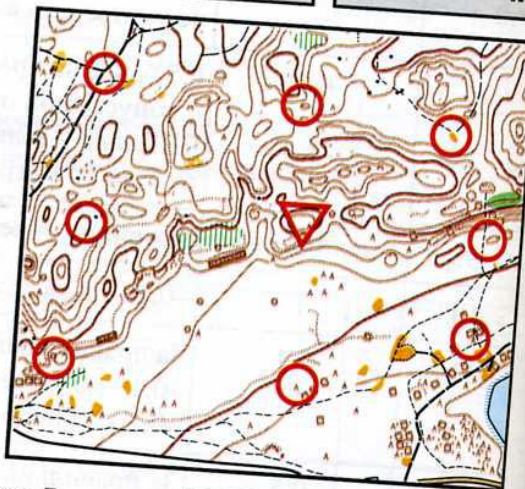

### Вопрос 5

М 1:15000

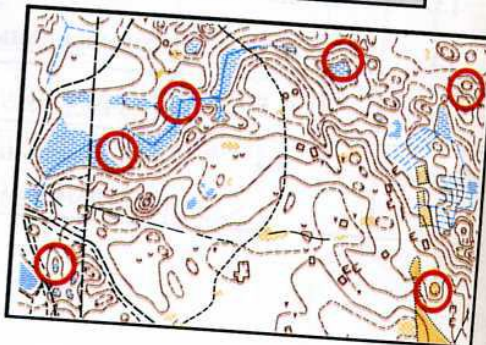



**Вопрос 6**

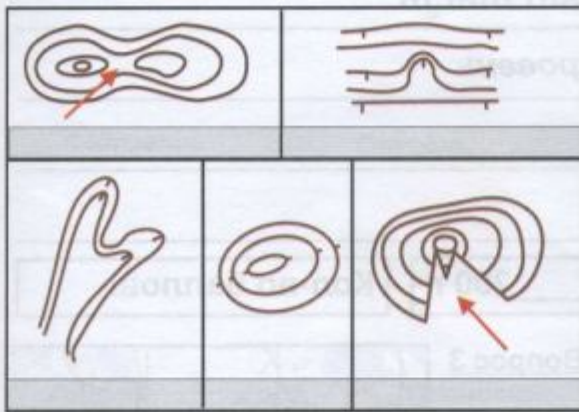

**Вопрос 7**

Н-5м  М



**Вопрос 8**

Н-5м  М



**Вопрос 9**

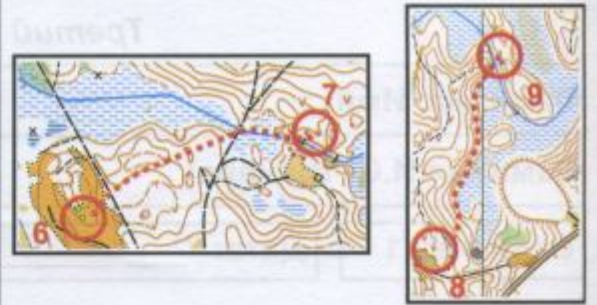

**Вопрос 10**

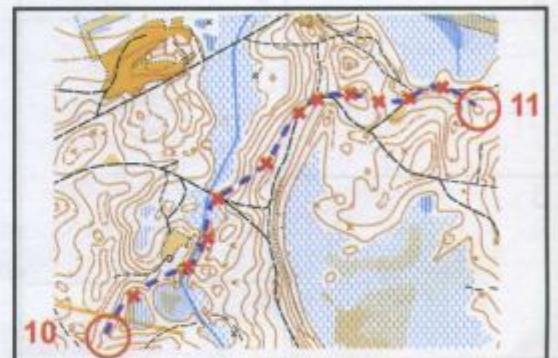

**Вопрос 11**

Фамилия	Старт	Финиш	Результат	М
Иванов	0:14	0:59:13		
Семенов	0:22	1:13:13		
Сидоров	0:37	1:22:13		
Петров	0:07	0:51:13		

**Вопрос 12**

**Вопрос 13**

**Вопрос 14**

**Вопрос 15**

№ вопроса	1	2	3	4	5	6	7	8	9	10	11	12	13	14	15	Сумма
Максимальное кол-во баллов	1	1	0,5	1	0,5	1	0,5	0,5	0,5	1	0,5	0,5	0,5	0,5	0,5	10
Кол-во баллов, полученных за ответ																



# ОТВЕТЫ

Лист 1

## Контрольный тест.

### Третий уровень

Фамилия Имя: \_\_\_\_\_

Фамилия И.О. тренера: \_\_\_\_\_

Вариант: 1

Дата: "\_\_\_" \_\_\_\_\_ 200 г.

Кол-во баллов: \_\_\_\_\_

#### Вопрос 1

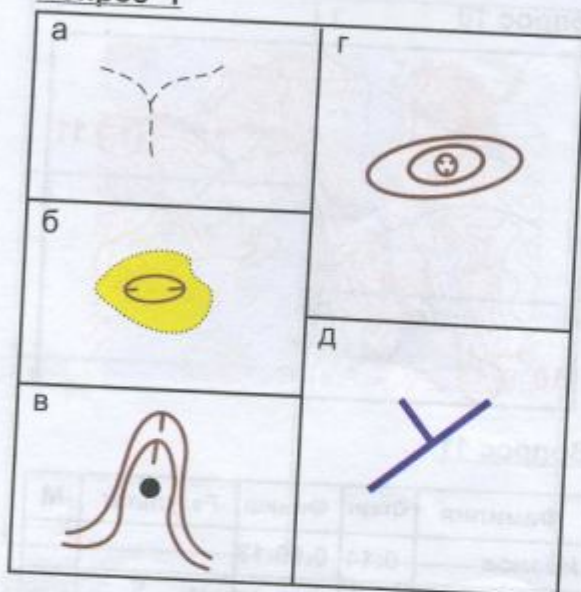

#### Вопрос 2

М 16					
▷					
1	31	↓	∨		
2	32	/	У		
3	33	∥	∩		
4	34	○			
5	35	×			



#### Вопрос 3

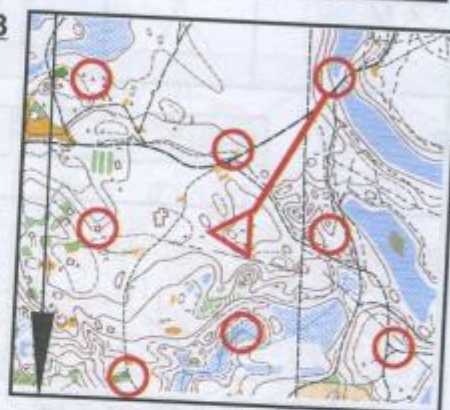

#### Вопрос 4

М 1:10000

400

М

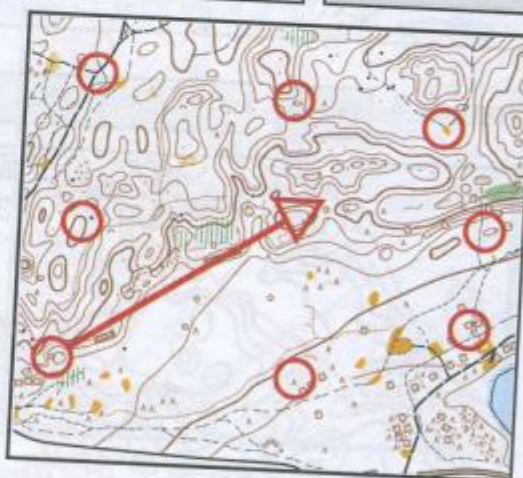

#### Вопрос 5

М 1:15000





**Вопрос 6**



**Вопрос 7**    Н-5м    б) правый    20 М



**Вопрос 8**    Н-5м    40 М

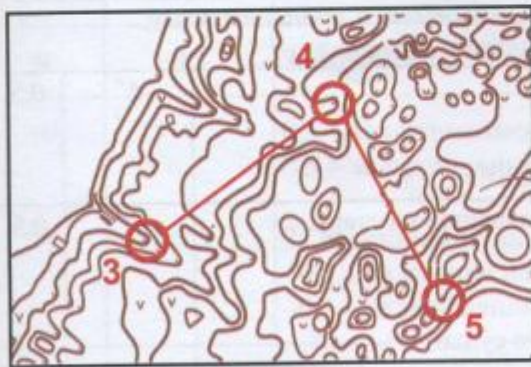

**Вопрос 9**

КП № 6-7

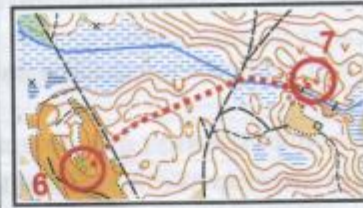

**Вопрос 10**

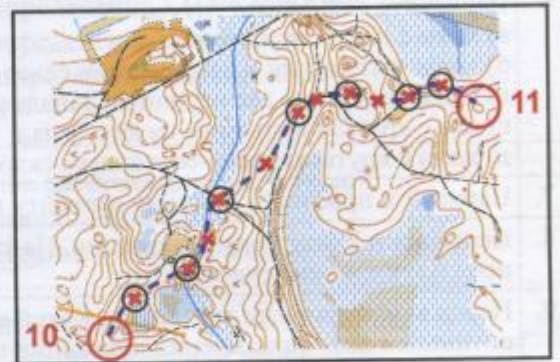

**Вопрос 11**

Фамилия	Старт	Финиш	Результат	М
Иванов	0:14	0:59:13	45:13	2
Семенов	0:22	1:13:13	51:13	4
Сидоров	0:37	1:22:13	45:13	2
Петров	0:07	0:51:13	44:13	1

**Вопрос 12**

Б

**Вопрос 13**

Б

**Вопрос 14**

Б

**Вопрос 15**

В

№ вопроса	1	2	3	4	5	6	7	8	9	10	11	12	13	14	15	Сумма
Максимальное кол-во баллов	1	1	0,5	1	0,5	1	0,5	0,5	0,5	1	0,5	0,5	0,5	0,5	0,5	10
Кол-во баллов, полученных за ответ																



Вопросы к контрольному тесту четвертого уровня

№ п/п	Вопросы и задания	Время	Балл
1.	Нарисуйте 5 условных знаков, относящихся к искусственным сооружениям	1'30"	1
2.	На фрагменте карты обозначьте 5 КП и впишите в таблицу легенды этих КП	2'	1
3.	Определите и запишите азимут от старта до контрольного пункта	30"	0,5
4.	Перед вами фрагмент карты с обозначенным местом старта. Нарисуйте КП, который будет находится по азимуту 225 на расстоянии 450 м от старта	1'	1
5.	Измерьте глазомерно расстояние по дороге от КП-1 до КП-2	1'	0,5
6.	Нарисуйте рельефную ситуацию: а) холм с двумя вершинами; б) холм, вытянутый в направлении север-юг, западный склон крутой; в) холм, имеющий две вершины. Западная - выше. Южный склон крутой; г) яма с крутым подъемом на юго-запад; д) холм с крутым северо-восточным склоном	1'30" или по 15" на каждую ситуацию	1
7.	Нарисуйте профиль к данному варианту пути от КП-3 до КП-4	1'	0,5
8.	Перед вами 3 фрагмента дистанции. На какой КП участник бежит, используя «упреждение»?	20"	0,5
9.	Перед вами фрагмент дистанции. Какой метод ориентирования наиболее оптимален при прохождении дистанции от КП-7 до КП-8? Нарисуйте путь и укажите метод	1'	0,5
10.	Нарисуйте наиболее оптимальный вариант пути от КП-9 до КП-10 и обозначьте опорные точки и привязку КП	1'30"	1
11.	Вычислите результат команды и результат каждого участника в эстафете	1'30"	0,5
<i>В следующих вопросах выберите правильный ответ и запишите букву, соответствующую выбранному варианту</i>			
12.	Вы не вышли с привязки на КП. Ваши действия?: а) выйти еще раз на привязку и затем на КП; б) начать искать в предполагаемом районе КП; в) бежать дальше, считая, что КП стоит неправильно	5"	0,5
13.	Вы – судья старта. К вам пришел участник, опоздавший на старт. Ваши действия?: а) выдать карту и выпустить на дистанцию; б) не выпускать; в) выпустить в лес только с разрешения главного судьи	5"	0,5
14.	Полигон – это: а) место определения судьями точности нанесения КП на карту; б) перегон между двумя КП; в) участок местности со стационарными КП, на котором проводятся тренировки и соревнования	5"	0,5
15.	Что означает выражение «результат аннулирован»?: а) это абсолютно лучший результат из всех участников, бежавших эту дистанцию; б) это результат, время которого не засчитывается и место не присуждается в связи с нарушением правил; в) это беговое время на маркированной дистанции без учета штрафа	5"	0,5



Критерии оценки к контрольному тесту 4-го уровня

№ вопроса	Максимальный балл	Комментарии
1.	1	0,2 балла за каждый правильно нарисованный знак; 0,1 – за неточный или небрежный
2.	1	0,2 балла за каждое точное определение КП и его «легенды»; –0,1 балла за каждую неточность в «легендах»
3.	0,5	За точное определение азимута
4.	1	0,5 балла за правильное определение КП по азимуту; 0,5 балла за правильное определение расстояния. В случае неправильного определения направления расстояние не измеряется
5.	0,5	0,5 – за точное определение расстояния с допустимой погрешностью 10% от правильного результата; 0,3 – за определение расстояние с ошибкой от 10 % до 20%
6.	1	0,2 балла за каждую правильно нарисованную ситуацию; 0,1 балла за правильную, но неточную или небрежную
7.	0,5	0,5 – балла за правильный профиль. 0,3 – балла за неточность или небрежность
8.	0,5	За точное определение фрагмента
9.	0,5	За точное определение метода
10.	1	0,5 – за оптимальный вариант пути, 0,5 – за правильные опорные точки и привязки КП
11.	0,5	За правильный подсчет. –0,1 – за каждое неправильное время; –0,1 – за неправильное распределение мест
12.	0,5	За правильный ответ
13.	0,5	За правильный ответ
14.	0,5	За правильный ответ
15.	0,5	За правильный ответ
Сумма	10	Минимальная оценка, при которой результат тестирования засчитывается, – 6 баллов



**Контрольный тест.**

**Четвертый уровень**

Фамилия Имя:

Фамилия И.О. тренера:

Вариант: 1

Дата: “\_\_\_” \_\_\_\_\_ 200 г.

Кол-во баллов:

**Вопрос 1**

1	4
2	5
3	

**Вопрос 2**

▷					
1					
2					
3					
4					
5					

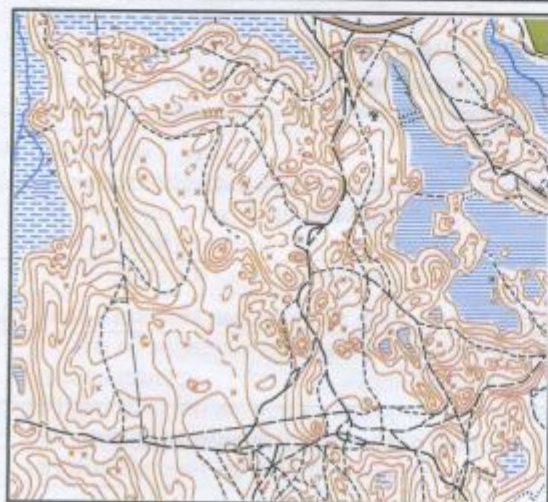

**Вопрос 3**

--

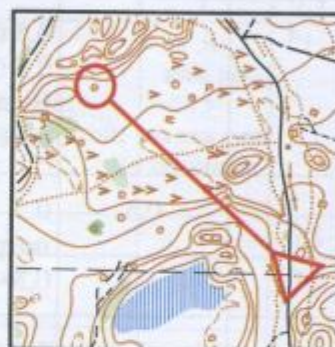

**Вопрос 4**

М 1:15000

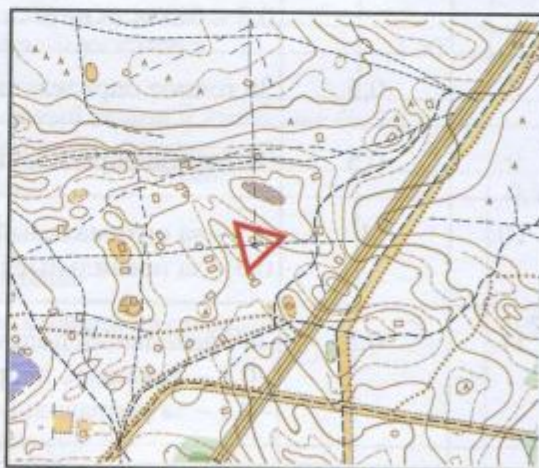

**Вопрос 5**

М 1:10000

М





**Вопрос 6**

А	Г
Б	Д
В	

**Вопрос 7**

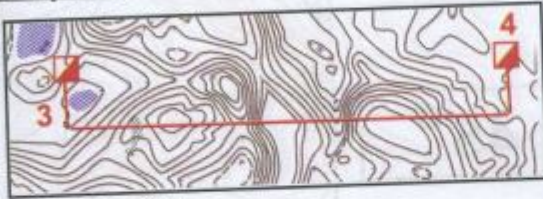

**Вопрос 9**



**Вопрос 10**



**Вопрос 11**

Фамилия	Старт	Финиш	Результат
Смирнов	0:15	0:44:17	
Воробьев		1:24:46	
Лебедев		1:55:39	

**Вопрос 8**

КП №



**Вопрос 12**

**Вопрос 13**

**Вопрос 14**

**Вопрос 15**

№ вопроса	1	2	3	4	5	6	7	8	9	10	11	12	13	14	15	Сумма
Максимальное кол-во баллов	1	1	0,5	1	0,5	1	0,5	0,5	0,5	1	0,5	0,5	0,5	0,5	0,5	10
Кол-во баллов, полученных за ответ																



# ОТВЕТЫ

Лист 1

*Контрольный тест.*

*Четвертый уровень*

Фамилия Имя:

Фамилия И.О. тренера:

Вариант: 1

Дата: "\_\_\_" \_\_\_\_\_ 200 г.

Кол-во баллов:

**Вопрос 1**

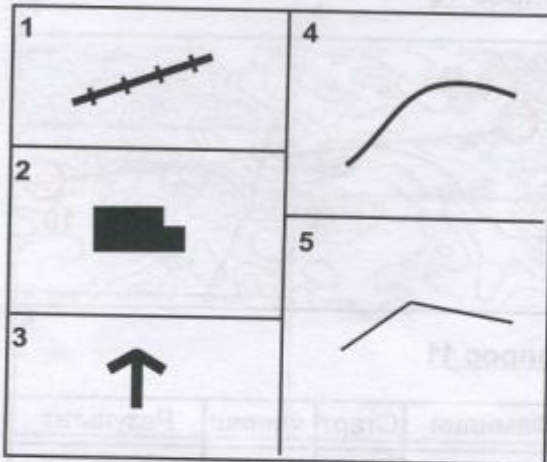

**Вопрос 2**

▷							
1	31	←	V				
2	32		⊖				
3	33		/	Y			
4	34		⊗				
5	35		≡			Q	

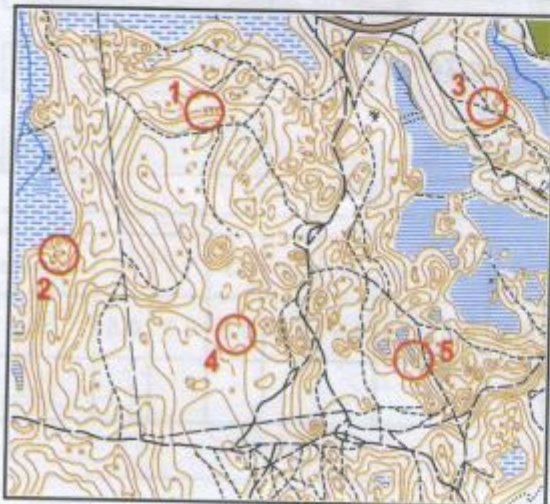

**Вопрос 3**

45°

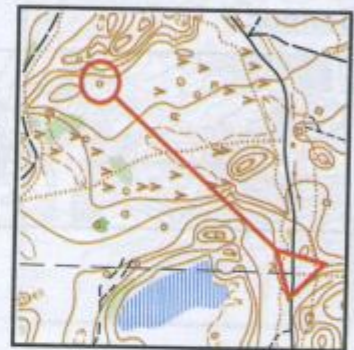

**Вопрос 4**

M 1:15000

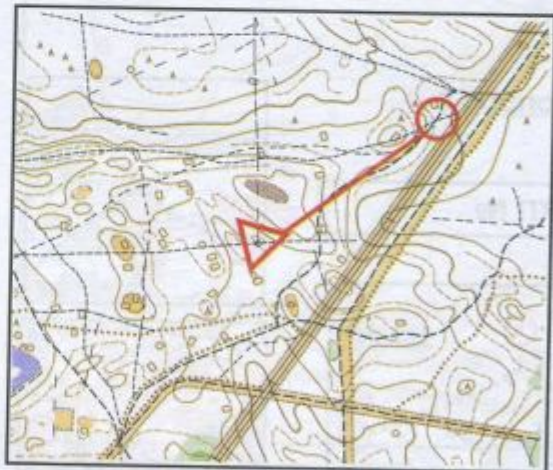

**Вопрос 5**

M 1:10000

750 м





**Вопрос 6**

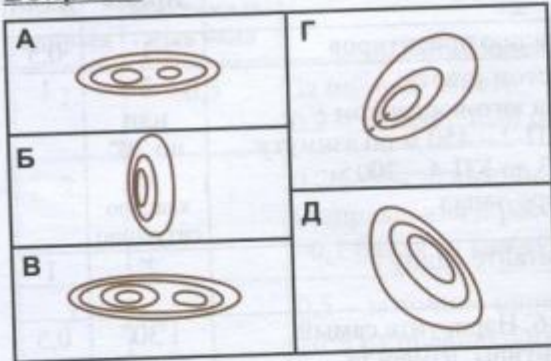

**Вопрос 7**

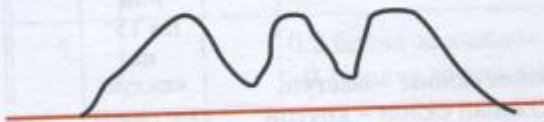
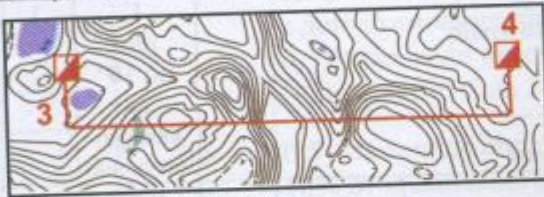

**Вопрос 8**

КП № 1-2



**Вопрос 9**

Азимут

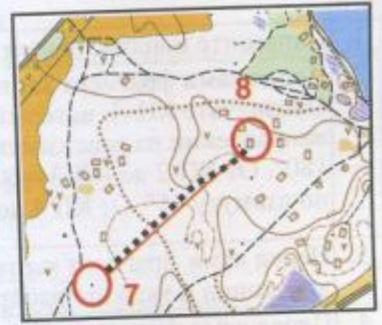

**Вопрос 10**

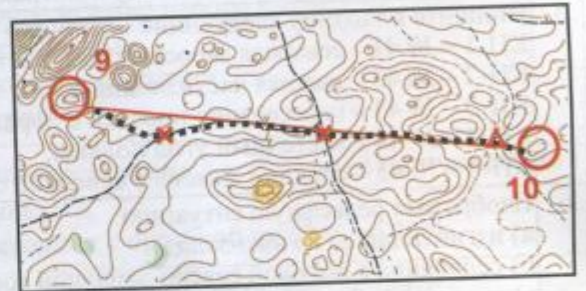

**Вопрос 11**

Фамилия	Старт	Финиш	Результат
Смирнов	0:15	0:44:17	29:17
Воробьев		1:24:46	40:29
Лебедев		1:55:39	30:53
			1:40:39

**Вопрос 12**

**А**

**Вопрос 13**

**А**

**Вопрос 14**

**В**

**Вопрос 15**

**Б**

№ вопроса	1	2	3	4	5	6	7	8	9	10	11	12	13	14	15	Сумма
Максимальное кол-во баллов	1	1	0,5	1	0,5	1	0,5	0,5	0,5	1	0,5	0,5	0,5	0,5	0,5	10
Кол-во баллов, полученных за ответ																



**Вопросы к контрольному тесту пятого уровня**

№ п/п	Вопросы и задания	Время	Балл
1.	Напишите понятие ориентира. Дайте классификацию ориентиров	1'	0,5
2.	Перед вами фрагмент карты с обозначенным местом старта. Обозначьте КП-1, который находится от старта в юго-восточном направлении на расстоянии 300 м. От КП-1 до КП-2 – 450 м по азимуту 180°. От КП-2 до КП-3 – 600 м на запад. От КП-3 до КП-4 – 300 м по азимуту 45°. От КП-4 до КП-5 – 450 м на северо-запад	2' или по 20" на каждую ситуацию	1
3.	Перед вами фрагмент карты с дистанцией. Сосчитайте длину дистанции и укажите набор высоты в метрах	2'	1
4.	Перед вами фрагмент дистанции от КП-5 до КП-6. Нарисуйте самый короткий путь, используя только линейные ориентиры, измерьте и запишите глазомерно его длину в метрах	1'30"	0,5
5.	Впишите в таблицу следующие «легенды» КП: КП-1 – № 41 – северная заросшая яма, восточный край; КП-2 – № 42 – нижняя часть лощины; КП-3 – № 43 – пересечение просеки с дорогой; КП-4 – № 44 – восточный угол поляны; КП-5 – № 45 – средний камень с северной стороны	1' или по 10" на каждую ситуацию	1
6.	Изобразите рельефную ситуацию: а) изгиб лощины на юго-запад; б) седловина с высокой северо-западной горой; в) проход в восточном направлении; г) холм с крутым северо-западным склоном, на южном склоне – выступ; д) яма, вытянутая в направлении запад-восток. Южный склон – крутой	1'30" или по 15" на каждую ситуацию	1
7.	Обозначьте на фрагменте карты следующие точки: КП-1 – яма; КП-2 – седловина; КП-3 – вершина; КП-4 – лощина; КП-5 – выступ горы	1' или по 10" на каждую точку	0,5
8.	Нарисуйте профиль к фрагменту дистанции от КП-7 до КП-8	1'	0,5
9.	Перед вами 2 фрагмента дистанции с вариантами пути движения. Назовите используемые методы ориентирования в каждом случае и запишите их	40'	1
10.	Перед вами фрагмент карты. Спланируйте и поставьте 2 КП так, чтобы было 2 равноценных варианта	2"	0,5
11.	Назовите виды соревнований по ориентированию	1'	0,5
<i>В следующих двух вопросах выберите правильный ответ и запишите букву, соответствующую выбранному варианту</i>			
12.	Кислородный запрос – это: а) максимальное потребление кислорода; б) количество кислорода, необходимое для выполнения всей физической нагрузки; в) систематическое и планомерное использование физических упражнений с целью развития двигательных качеств	5"	0,5
13.	Вы – судья-регистратор номеров на финише. Ваши действия?: а) строить участников в порядке прихода; б) регистрировать номер финиширующего участника; в) называть номер финиширующего участника	5"	0,5
14.	Дайте характеристику выносливости. Приведите пример тренировки	3'	0,5
15.	Дайте объяснение слову «вработывание»	2'	0,5



**Критерии оценки к контрольному тесту 5-го уровня**

№ вопроса	Максимальный балл	Комментарии
1.	0,5	За полный ответ; 0,2 – за неполный ответ
2.	1	0,2 балла за каждое точное определение КП (направления и расстояния); –0,1 балла за каждую неточность
3.	1	0,5 – за точное определение расстояния с допустимой неточностью 10% от правильного результата; 0,3 – за определение расстояния с ошибкой от 10 % до 20%; 0,5 балла за правильное определение набора высоты с допустимой ошибкой до 5 метров; 0,3 балла, если неточность в определении составляет от 5 до 10 метров
4.	0,5	0,5 – за точное определение расстояния с допустимой неточностью 10% от правильного результата; 0,3 – за определение расстояния с ошибкой от 10 % до 20%
5.	1	0,2 балла за каждое точное определение КП и его легенды; –0,1 балла за каждую неточность в легендах
6.	1	0,2 балла за каждую правильно нарисованную ситуацию; 0,1 балла за правильную, но неточную или небрежную
7.	0,5	0,1 балла за каждое правильное определение точки КП
8.	0,5	0,5 балла за правильный профиль; 0,3 балла за неточность или небрежность
9.	1	0,5 – за каждое точное определение метода
10.	0,5	0,5 – за 2 равноценных варианта; 0,2–0,3 – за неточности
11.	0,5	За полный ответ; 0,2–0,3 – за неполный ответ
12.	0,5	За правильный ответ
13.	0,5	За правильный ответ
14.	0,5	За полный ответ; 0,2–0,3 – за неполный ответ
15.	0,5	За полный ответ; 0,2–0,3 – за неполный ответ
Сумма	10	Минимальная оценка, при которой результат тестирования засчитывается, – 6 баллов



Контрольный тест.

Пятый уровень

Фамилия Имя:

Фамилия И.О. тренера:

Вариант: 1

Дата: "\_\_\_" \_\_\_\_\_ 200 г.

Кол-во баллов:

Вопрос 1

Вопрос 4

М 1:10000

М



Вопрос 2

М 1:15000

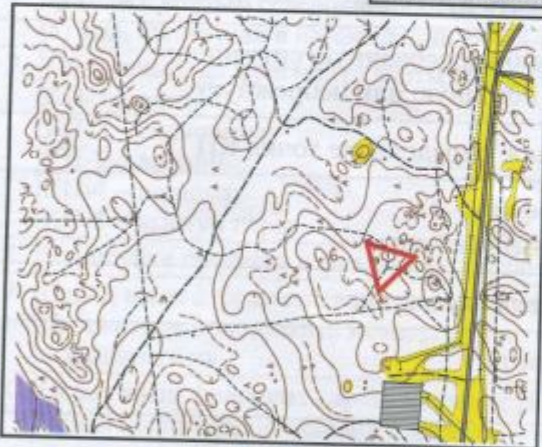

Вопрос 5

▷				
1				
2				
3				
4				
5				

Вопрос 3

М 1:10000

Н-5м



Вопрос 6

а	б	в
↑		
г	д	



**Вопрос 7**



**Вопрос 8**



**Вопрос 9**

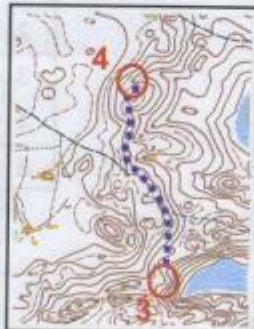

**Вопрос 10**

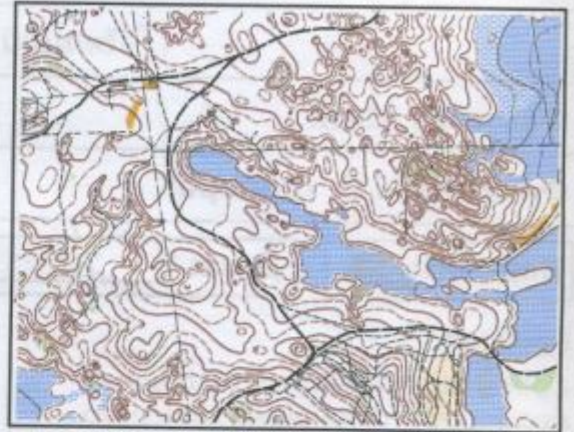

**Вопрос 11**

**Вопрос 12**

**Вопрос 13**

**Вопрос 14**

**Вопрос 15**

№ вопроса	1	2	3	4	5	6	7	8	9	10	11	12	13	14	15	Сумма
Максимальное кол-во баллов	0,5	1	1	0,5	1	1	0,5	0,5	1	0,5	0,5	0,5	0,5	0,5	0,5	10
Кол-во баллов, полученных за ответ																



# ОТВЕТЫ

Лист 1

## Контрольный тест.

### Пятый уровень

Фамилия Имя:

Фамилия И.О. тренера:

Вариант: 1

Дата: "\_\_\_" \_\_\_\_\_ 200 г.

Кол-во баллов:

#### Вопрос 1

Ориентир - характерный объект местности, с помощью которого можно определить свое местоположение.

Линейные (дорога, ручей, река).

Площадные (поляна, болота).

Точечные (микрообъекты).

#### Вопрос 2

М 1:15000



#### Вопрос 4

М 1:10000

730 м

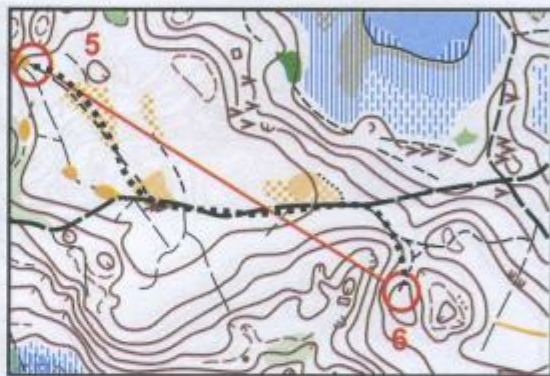

#### Вопрос 5

▷					
1 41 ↑	⊖	▣			
2 42	∩			⊥	
3 43	▨	×			
4 44	⊙			⊙	
5 45	⊥	▲		⊙	

#### Вопрос 6

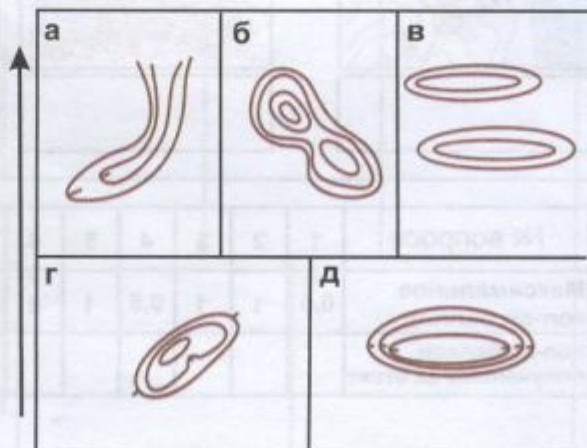

#### Вопрос 3

М 1:10000 Н-5м

1180 м

100 м





**Вопрос 7**



**Вопрос 8**



**Вопрос 9**



По линейным ориентирам

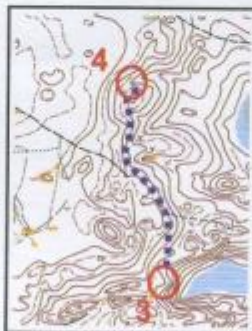

С чтением карты

**Вопрос 10**

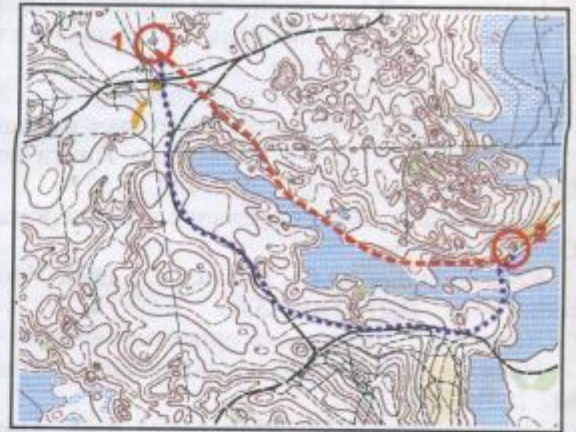

**Вопрос 11**

Маркированная дистанция  
Заданное направление  
Выбор

**Вопрос 12**

Б

**Вопрос 13**

Б

**Вопрос 14**

Выносливость - это способность организма к выполнению длительных нагрузок.  
В качестве тренировки можно использовать длительные кроссы.

**Вопрос 15**

Врабатывание - это переход организма от состояния покоя к определенной физической нагрузке.

№ вопроса	1	2	3	4	5	6	7	8	9	10	11	12	13	14	15	Сумма
Максимальное кол-во баллов	0,5	1	1	0,5	1	1	0,5	0,5	1	0,5	0,5	0,5	0,5	0,5	0,5	10
Кол-во баллов, полученных за ответ																